

Fiche technique

Leviers à excentrique

■ Description

Les leviers à excentrique sont généralement utilisés pour une mise en tension sans couple. Ils permettent un serrage rapide et efficace. Ils sont disponibles avec ou sans écrou moleté qui permet de régler la force de serrage exercée et de verrouiller le serrage dans la position souhaitée.

La légère courbure du levier de serrage et la géométrie particulière de l'extrémité, facilitent une prise en main ergonomique, sûre et confortable.



■ Fonctionnement

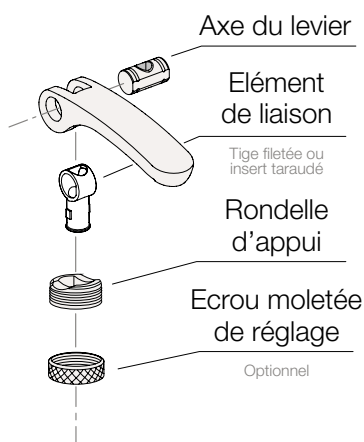

Une fois le levier vissé sur l'application, en abaissant le levier vers le bas, une force de serrage est appliquée. Cela s'explique par la géométrie au niveau du point de pivotement du levier. Lorsque l'on abaisse le levier, la distance entre l'axe du levier et la surface d'appui augmente progressivement et permet ainsi la mise en tension de la pièce par compression.

La distance entre l'axe du levier à excentrique et la surface d'appui est réglable au moyen d'un écrou moleté à pas fin, permettant de régler facilement et avec précision la position de serrage pour une force de serrage optimale.

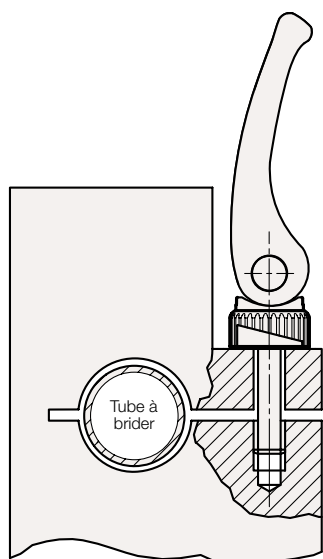

Levier ouvert
Pièce non bridée

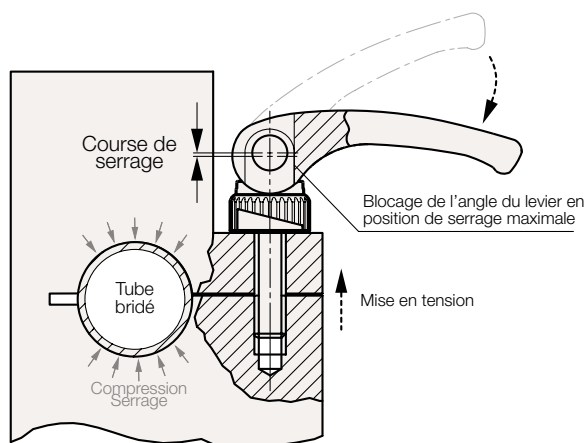

Levier fermée
Pièce bridée

Exemples d'applications

Souvent utilisés comme éléments de bridage mécanique, les leviers à excentrique trouvent leur place sur tout type d'applications pour bloquer une position ou une pièce de manière rapide. Ils permettent d'être installés directement sur l'équipement de façon permanente.

On peut aussi les retrouver sur du matériel scénique, comme des haut-parleurs ou des systèmes d'éclairages permettant de régler leur orientation rapidement. Son application la plus connue se trouve sur un cadre de vélo où il permet de bloquer la position de la selle une fois le réglage de hauteur effectué.

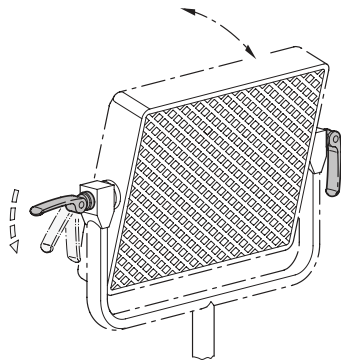

Trépied d'éclairage, de caméra ou haut-parleur, etc.
Réglage de l'inclinaison

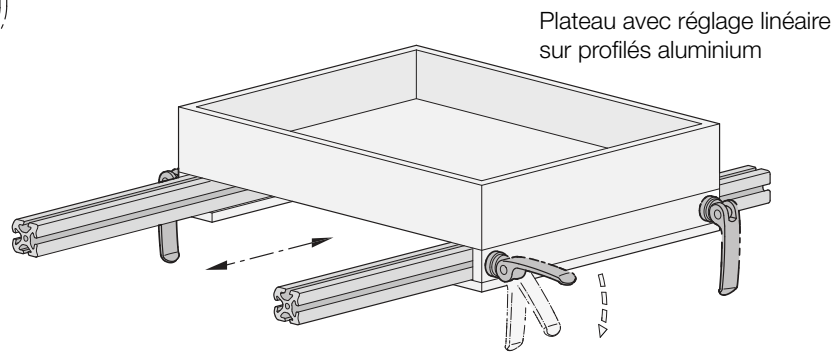

Plateau avec réglage linéaire sur profilés aluminium

Types de leviers à excentrique

Levier	Fixation (Acier zingué ou Inox)	Rondelle d'appui	Ecrou moleté de réglage (Optionnel)
Technopolymère (PA) 21-36 21-38	Insert taraudé	Technopolymère 21-36 21-32 21-35 21-38 21-34 21-39	Technopolymère 21-36 21-38
Acier zingué 21-32 21-54			
Inox 21-33 21-34	Tige filetée	Inox 21-33	Inox 21-33 21-35 21-34
Zamac 21-35 21-39			

N.B : Rondelle d'appui ou écrou moleté en technopolymère conseillés pour éviter tout dommage ou marquage sur la surface d'appui

Forces de serrage des leviers à excentrique

Informations sur les forces et calculs

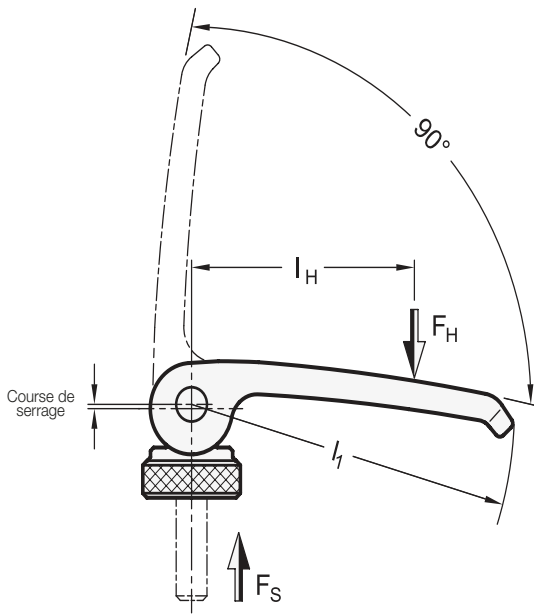

Le principe de l'excentrique présente deux avantages : une grande force de serrage F_S et un mécanisme de blocage dès que le point mort est dépassé.

Les valeurs indiquées dans les tableaux ci-dessous reposent sur des séries d'essais qui ont montré quelles forces de serrage peuvent être obtenues en appliquant les forces manuelles spécifiées.

La force de précontrainte maximale autorisée pour chaque taille de filetage ne sera pas dépassée en actionnant le levier.

l_1 Longueur du levier	$\approx F_H$ Force manuel exercée en Newton	$\approx l_H$ Distance bras de levier	$\approx F_S$ Force de serrage en Newton		
			21-39 / 21-35	21-32 / 21-34	21-54 / 21-33
44	75	33	1250	1750	1450
63	125	47	2250	3100	2600
82	200	62	3700	5000	4300
101	350	76	6100	8000	7000

Calcul

Lors de la détermination théorique de la force de serrage F_S résultant de la force manuelle exercée F_H , deux points doivent être observés en particulier :

D'une part, les conditions géométriques au niveau du mouvement excentrique nécessitent une approche arithmétiquement complexe si l'on veut tenir compte de la valeur exacte de l'excentrique.

D'autre part, le frottement qui se produit en plusieurs points aura un impact important sur le serrage réalisable.

Mouvement excentrique

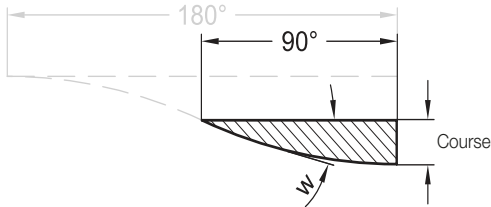

Si l'on examine la vue développée qui apparaît dans un excentrique à travers le mouvement de roulement, on constate qu'il s'agit d'une courbe sinusoïdale.

Il en résulte que l'angle de pente w change en permanence, ce qui entraîne une extension de la zone de blocage et de la transmission de la force.

Cependant, la description arithmétique de cette approche est très complexe.

En termes simples et en supposant une pente w constante, la courbe existante peut être considérée comme une « cale », ce qui permet d'obtenir un modèle de calcul suffisamment précis, qui est beaucoup moins complexe.

Pour l'axe de rotation et la circonférence de l'excentrique, on suppose une valeur de frottement qui est, en réalité, fortement influencée par des facteurs externes et peut donc diverger en conséquence.

Equations et modèle de calcul

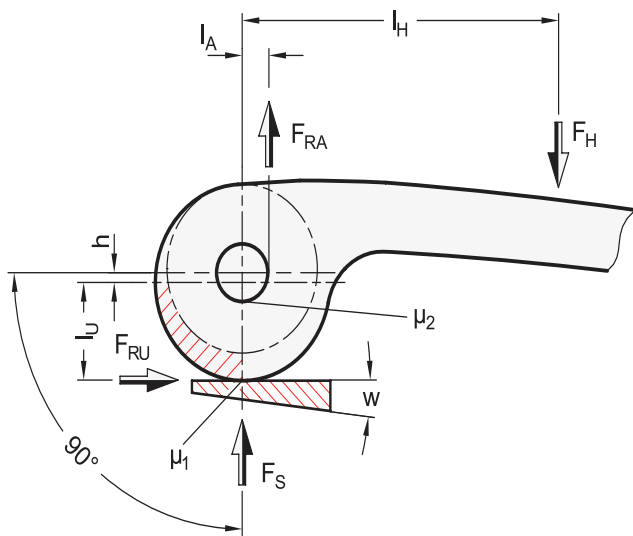

Légende

F_S	Force de serrage
F_H	Force manuel exercée
l_H	Bras de levier de la force manuel exercée
F_{RU}	Force de frottement en circonférence
l_U	Bras de levier à la circonférence
F_{RA}	Force de frottement de l'axe
l_A	Rayon de l'axe
w	Angle du mouvement excentrique
h	Course à la rotation de 90° du levier
μ_1	Coef. de frottement en circonférence
μ_2	Coef. de frottement de l'axe

Force de serrage

$$F_S = F_H \times l_H / ((l_U \times (\mu_w + \mu_1)) + (l_A + \mu_2))$$

Coefficient de frottement (¼ de tour, 90°)

$$\mu_w = h \times 4 / \pi \times 2 \times l_U$$

Exemple

Levier à excentrique 21-332-26-8

avec une force manuelle exercée $F_H = 350$ N, Coef. de frottement $\mu_1 = 0,2$ et $\mu_2 = 0,1$

Bras de levier $l_A = 5$ mm et $l_U = 11,5$ mm

$$F_S = 350 \text{ N} \times 76 \text{ mm} / ((11,5 \text{ mm} \times (0,083 + 0,2)) + (5 \text{ mm} \times 0,1)) = 7000 \text{ N}$$

Les coefficients de frottement μ suivants peuvent être utilisés en fonction des matières du levier :

Plastique / Plastique $\approx 0,25$

Acier / Acier (Lubrifié) $\approx 0,1$

Acier inoxydable / Acier inoxydable $\approx 0,2$

Plastique / Acier $\approx 0,15$

Acier inoxydable / Acier inoxydable (Lubrifié) $\approx 0,1$



Consignes de sécurité

La conception d'applications impliquant des leviers à excentrique doit toujours tenir compte d'un coefficient de sécurité adéquat. Les coefficients de sécurité sont de 1,2 à 1,5 pour une charge statique, de 1,8 à 2,4 pour une charge pulsatoire et de 3 à 4 pour la charge alternée. Ils doivent être augmentés proportionnellement pour les applications ayant des exigences de sécurité plus élevées.

Avertissement :

Les informations et recommandations que nous donnons sont faites sans engagement et à l'exclusion de toute responsabilité. Tous les produits sont des pièces standard conçues pour une variété d'utilisations différentes et ont été soumises à des tests standard étendus ; les utilisateurs doivent déterminer dans leurs propres séries de tests si un produit convient à certaines applications et utilisations spéciales.