

Poignée à boule taraudée ou à tige filetée

11-16

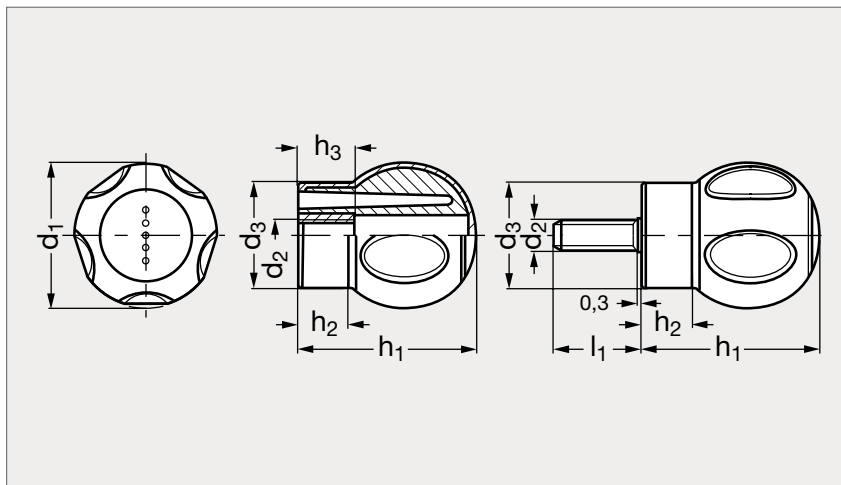

Tige filetée



Taraudée

MATIÈRE

- Technopolymère à haute résilience, recouvert d'élastomère "soft touch", dureté 70 shore A, noir mat.
- Caractéristiques de la surface "soft touch" :
 - prise ergonomique solide et sûre,
 - confort élevé grâce à la couverture souple qui absorbe les vibrations,
 - non sensible aux conditions climatiques difficiles.
- Résiste aux solvants, huiles, graisses et autres agents chimiques.
- Insert en laiton ou tige filetée en acier zingué.
- Autres couleurs sur demande.

UTILISATION

- Température d'emploi jusqu'à 80 °C.

Taraudée	d ₁	d ₂	d ₃	h ₁	h ₂	h ₃	l ₁			À tige filetée	
11-160-43	43	M 6	32,5	55	17,5	18	16	20	25		11-165-43
11-160-43	43	M 8	32,5	55	17,5	18	16	20	25	30	11-165-43
11-160-43	43	M10	32,5	55	17,5	18	20	25	30	50	11-165-43
11-160-50	50	M 8	37	64	20	26	16	20	25	30	11-165-50
11-160-50	50	M10	37	64	20	26	20	25	30	50	11-165-50
11-160-50	50	M12	37	64	20	26					

Exemple
de commande

Référence - d₂ - l₁

11-160-43-6-20