

# Poignée encastrable à visser, zamac

11-170

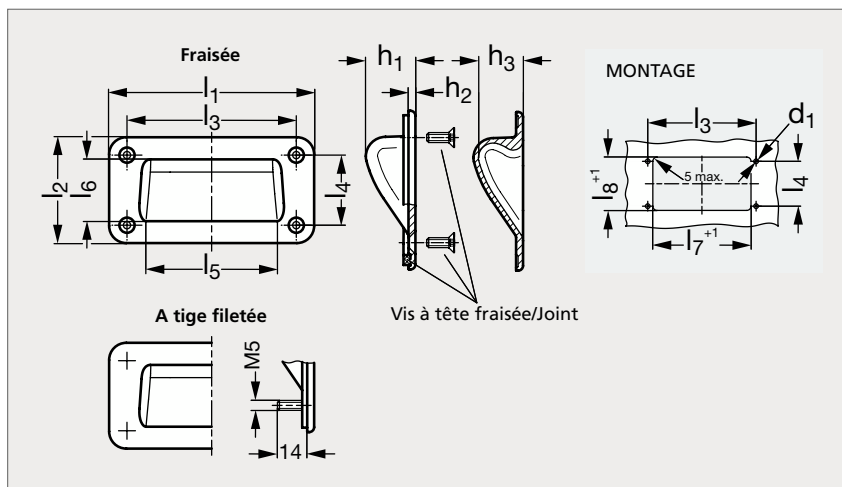

Fraisée, sans joint



Fraisée, avec joint



A tige filetée

## MATIÈRE

- Zamac pelliculé noir (RAL 9005).
- Joint en NBR noir, collé.
- 4 vis à tête fraisée M5x16, en inox avec frein filet polyamide, fournies avec les versions fraisées avec joint.
- Tiges filetées en inox, soudées.

## LIVRABLE SUR DEMANDE

Autre couleur de pelliculage : Gris argenté RAL 9006 : G

## PRODUITS ASSOCIÉS



Vis tête fraisée 31-153

Charnière noeud à plat  
37-106Came de verrouillage  
19-122Glissière charge lourde  
39-31

## FRAISÉE

FRAISÉE													À TIGE FILETÉE	
Sans joint	Avec joint	$l_1$	$l_2$	$l_3$	$l_4$	$l_5$	$l_6$	$l_7$	$l_8$	$h_1$	$h_2$	$h_3$	Sans joint	Avec joint
11-1701-127	11-1703-127	127	80	100	53	72	43	88	60	25	3,5	22,5	11-1705-127	11-1707-127
11-1701-155	11-1703-155	155	80	128	53	99	43	115	60	25	3,5	22,5	11-1705-155	11-1707-155

## Référence

**11-1701-127**

Exemple  
de commande