

Poignée encastrable à visser, inox

11-172

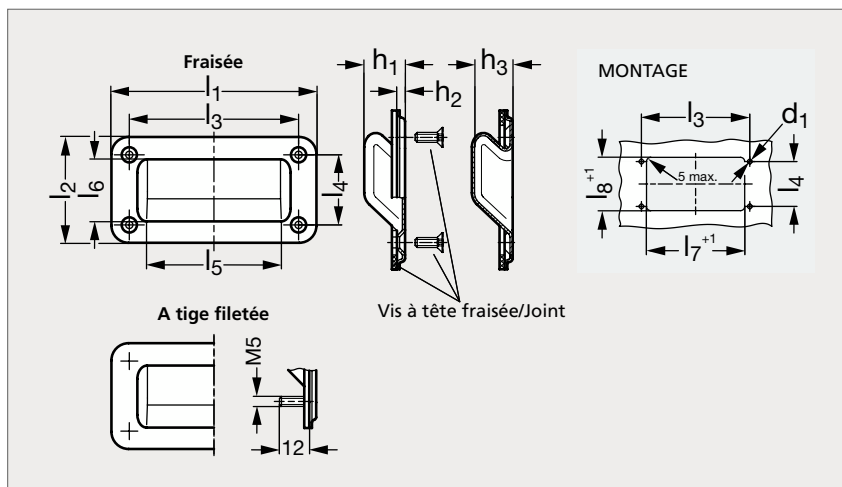

Fraisée, mate



Fraisée, poli



À tige filetée, mate



À tige filetée, poli

MATIÈRE

- Inox grenailé mat ou poli par électrolyse (AFNOR Z 6 CN 18-09, Werk 1.4301, AISI 304).
- Joint collé en NBR noir ou en silicone bleu.
- 4 vis à tête fraisée M5x16, en inox avec frein filet polyamide, fournies avec les versions fraisées avec joint.
- Tiges filetées en inox, soudées.

PRODUITS ASSOCIÉS

Vis tête fraisée
31-153Charnière plate
37-13Verrou à ressort
19-67Glissière charge moyenne
39-06

FRAISÉE

Sans joint		Joint NBR		l_1	l_2	l_3	l_4	l_5	l_6	l_7+1	l_8+1	h_1	h_2	h_3
Mat	Poli	Mat	Poli											
11-1721-155	11-1722-155	11-1723-155	11-1724-155	155	80	128	53	109	42	115	60	20	3,5	19,2

À TIGE FILETÉE

Sans joint		Joint NBR		Joint silicone		l_1	l_2	l_3	l_4	l_5	l_6	l_7+1	l_8+1	h_1	h_2	h_3
Mat	Poli	Mat	Poli	Mat	Poli											
11-1725-155	11-1726-155	11-1727-155	11-1728-155	11-1729-155	11-1720-155	155	80	128	53	109	42	115	60	20	3,5	19,2

Exemple
de commande

Référence

11-1721-155