

# Poignée affleurante à clipser

11-22

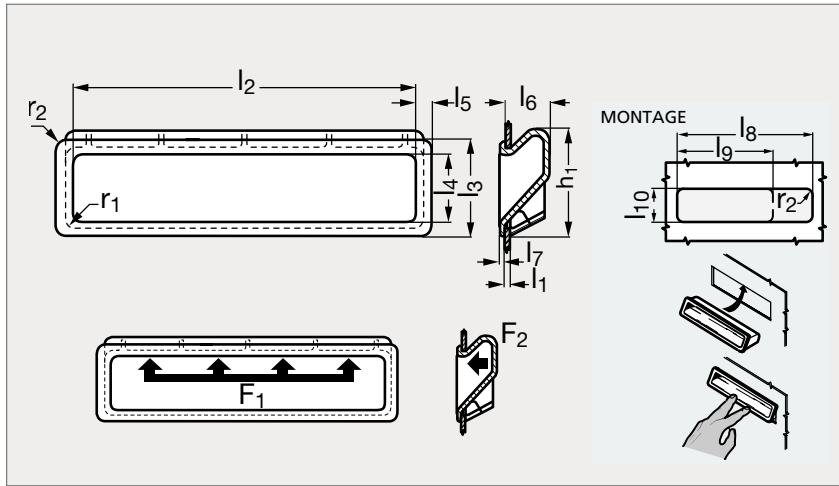

## MATIÈRE

- Poignée en ABS noir semi-mat.

## UTILISATION

- Indice d'inflammabilité : UL94-HB ou UL94-VO.
- Température d'emploi de - 50 °C à + 60 °C.

## MONTAGE

- Préparer le panneau comme illustré.
- Engager le bord de l'ouverture sous la partie supérieure de la poignée.
- Encliqueter la partie inférieure par un mouvement basculant.

| UL94-HB   | $l_1$ min. | $l_1$ max. | $l_2$ |     | $l_3$ | $l_4$ | $l_5$ | $l_6$ | $l_7$ | $l_8 \pm 0,3$ | $l_9 \pm 0,3$ | $l_{10} \pm 0,15$ | $h_1$ | $r_1$ | $r_2$ max. | $F_1$ (N) | $F_2$ (N) | UL94-VO   |
|-----------|------------|------------|-------|-----|-------|-------|-------|-------|-------|---------------|---------------|-------------------|-------|-------|------------|-----------|-----------|-----------|
| 11-220-14 | 1          | 1,4        | 82    | 127 | 35,8  | 25,5  | 5     | 17    | 1,8   | 132           | 87,5          | 30,7              | 40    | 1     | 1,5        | 1800      | 450       | 11-225-14 |
| 11-220-18 | 1,4        | 1,8        | 82    | 127 | 35,8  | 25,5  | 5     | 17    | 1,8   | 132           | 87,5          | 30,7              | 40    | 1     | 1,5        | 1800      | 450       | 11-225-18 |
| 11-220-21 | 1,8        | 2,1        | 82    | 127 | 35,8  | 25,5  | 5     | 17    | 1,8   | 132           | 87,5          | 30,7              | 40    | 1     | 1,5        | 1800      | 450       | 11-225-21 |
| 11-220-25 | 2,1        | 2,5        | 82    | 127 | 35,8  | 25,5  | 5     | 17    | 1,8   | 132           | 87,5          | 30,7              | 40    | 1     | 1,5        | 1800      | 450       | 11-225-25 |

Exemple  
de commande

Référence -  $l_1$

**11-220-14-82**

composants.emile-maurin.fr

**EMILE MAURIN**  
ELEMENTS STANDARD MECANIQUE