

Poignée encastrable à clipser

11-42

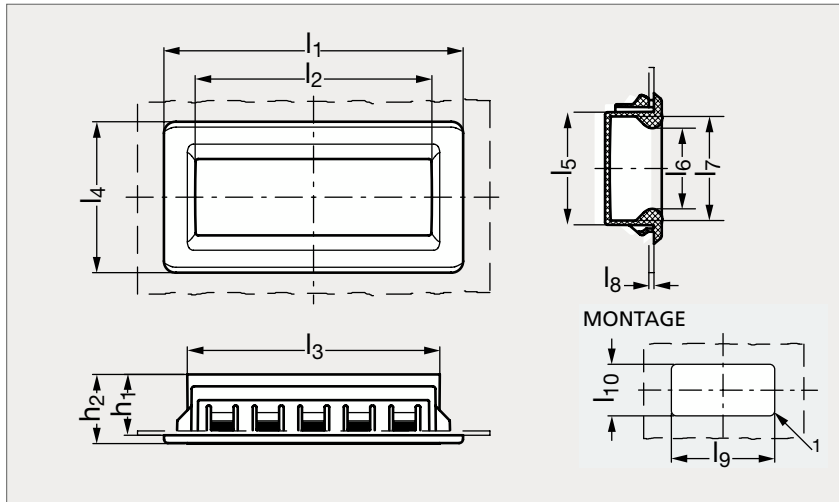

Blanc



Noir

MATIÈRE

- Technopolymère gris-noir standard ou certifié auto-extinguible UL 94 V-0 ou blanc (semblable RAL 9002), à base de polyamide renforcé de fibres de verre, finition mate.
- Résiste aux solvants, huiles, graisses et autres agents chimiques.

UTILISATION

- Température d'emploi de - 30 °C à + 110 °C.

MONTAGE

- Préparer le panneau comme illustré.
- Éliminer toutes les bavures.
- Insérer la poignée dans le panneau par la partie avec la denture fixe.
- Faire pression sur la partie opposée de la poignée (denture élastique) jusqu'à sa complète insertion.

I8		Standard		UL 94 V-0	
min.	max.	I9+0,2	I10+0,2	I9+0,2	I10+0,2
0,7	1	105,3	51,5	105,7	51,7
1	1,5	105,3	51,7	105,7	51,8
1,5	2,2	105,3	52	105,7	52,2

Noir	Blanc	UL 94 V - 0	l ₁	l ₂	l ₃	l ₄	l ₅	l ₆	l ₇	h ₁	h ₂
11-421-115	11-423-115	11-425-115	115	91	94	58	43,5	31	40	19	22

Exemple
de commande

Référence

11-421-115