

Vis papillon technopolymère à tige filetée acier ou inox

16-28

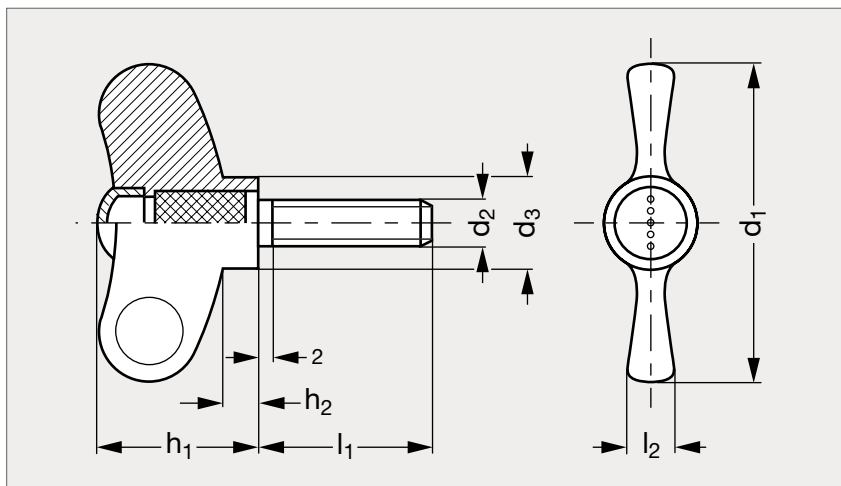

Tige acier



Tige inox

MATIÈRE

- Technopolymère noir spécial renforcé de fibres de verre, finition mate.
- Résiste aux solvants, huiles, graisses et autres agents chimiques.
- Tige filetée en acier zingué ou en inox (AFNOR Z8 CNF 18-09, Werk 1.4305, AISI 303).
- Calotte en technopolymère noir, finition mate, montée par dé clic (pour les \varnothing 47 à 70).

* Acier uniquement.

PRODUITS ASSOCIÉS



Écrou papillon 16-26
Voir notre site internet



Écrou papillon 16-27
Page 415

Acier	d_1	d_2	d_3	h_1	h_2	l_1				l_2	Inox
16-280-32	32	M 6	12	16,5	3,5	10	16	20	25	6	
16-280-40	40	M 8	13,5	21	4,5	16	20	25	30	6,5	
16-280-47	47	M 5	13,5	24	5,5	16	20			7	
16-280-47	47	M 6	13,5	24	5,5	20	30	40		7	
16-280-55	55	M 8	16	28	6,5	20	30	40*		8	16-285-55
16-280-55	55	M10	16	28	6,5	20	30			8	
16-280-70	70	M 8	20	36	8	20	30	40		10	
16-280-70	70	M10	20	36	8	20	30	40*		10	16-285-70

Exemple
de commande

Référence - d_2 - l_1

16-280-32-6-10