

Niveau à bulle

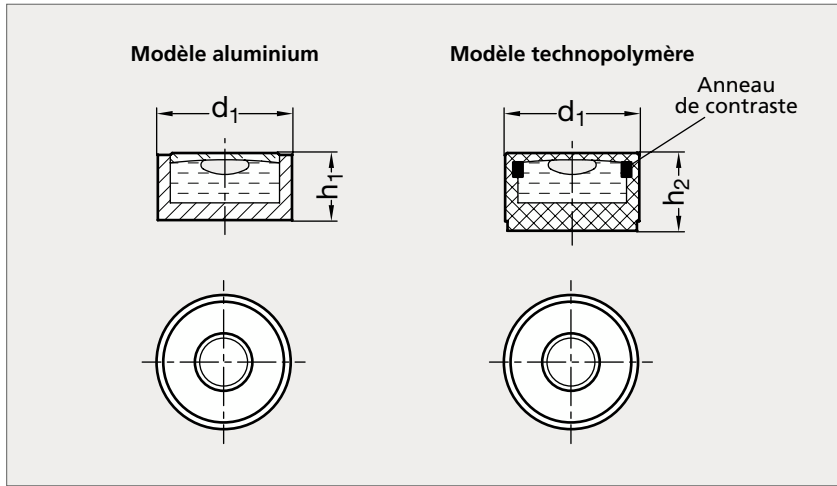

MATIÈRE

- Corps en aluminium anodisé noir et indicateur en verre ou corps en technopolymère blanc et indicateur en plastique.
- Liquide transparent ou vert transparent.

UTILISATION

- Sensibilité : modèle aluminium : 2 mm/10 min, modèle technopolymère : 2 mm/40 min.
- Le boîtier noir du modèle aluminium crée une réflexion au bord de la bulle augmentant ainsi la lisibilité.
- Le modèle technopolymère peut être équipé d'un anneau de contraste noir ayant le même effet.
- Autres sensibilités sur demande.
- Se référer à notre fiche technique disponible sur notre site internet.

ALUMINIUM				TECHNOPOLYMÈRE			
Transparent	d_1	h_1	h_2	Transparent		Vert transparent	
				Avec anneau de contraste	Sans anneau de contraste	Avec anneau de contraste	Sans anneau de contraste
17-2101-10	10	6,9	6		17-2104-10		17-2106-10
17-2101-12	12	6,4	7	17-2103-12	17-2104-12	17-2105-12	17-2106-12
17-2101-14	14	6,2	8	17-2103-14	17-2104-14	17-2105-14	17-2106-14
17-2101-15	15	7,4	8	17-2103-15	17-2104-15	17-2105-15	17-2106-15
17-2101-18	18	7,3	9	17-2103-18	17-2104-18	17-2105-18	17-2106-18

Exemple
de commande

Référence

17-2101-10