

# Anneau de levage rotatif, tige longue

18-133

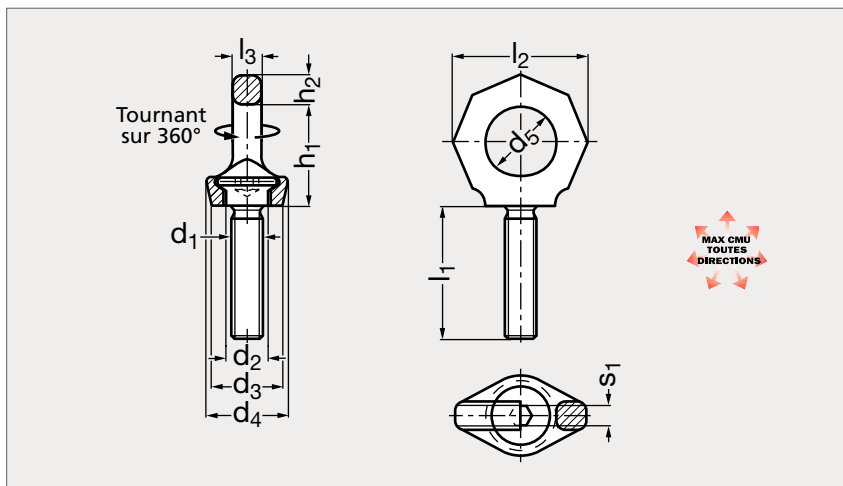

## MATIÈRE

- Acier forgé 1.6541, Grade 100, traitement thermique à haute résistance, revêtement thermochromique rose.
- Anneau et vis 100 % testés anti-fissures. Coefficient de sécurité 4.
- Clé en tôle, ayant subi un traitement thermique.

## UTILISATION

- Si la clé est introduite dans le 6 pans creux, le serrage et le desserrage manuel est possible. Si la clé est retirée, l'anneau peut tourner sur 360°.
- Fournis avec rondelle et écrou. S'oriente dans la direction de la traction.
- Conforme à la norme européenne 2006/42/CE.
- Attention : en cas de charge asymétrique, chaque anneau doit porter seul la CMU.

## SUR DEMANDE

- CMU jusqu'à 50 tonnes.
- Longueur de tige filetée spécifique :  $l_1$  à préciser.

	$d_1$	$d_2$	$d_3$	$d_4$	$d_5$	$h_1$	$h_2$	$l_1$				$l_2$	$l_3$	$s_1$	CMU (T)	
18-1330-10	10	16	25	30	25	34	11	30	40	50	60	70	47	9	6	0,4
18-1330-12	12	20	30	34	30	42	13	36	50	80	100	150	56	10	8	0,75
18-1330-16	16	23,5	35	40	35	49	15	50	60	80	100	120	65	13	10	1,5
18-1330-20	20	29	41	50	40	57	17	60	80	100	120	160	76	16	12	2,3
18-1330-24	24	35	51	60	49	70	20	50	75	100	120	140	92	19	14	3,2
18-1330-30	30	44	66	75	60	86	26	60	80	100	150	190	114	24	17	4,5

Exemple  
de commande

Référence -  $l_1$

18-1330-10-30