

Anneau de levage rotatif, pas fin

18-13

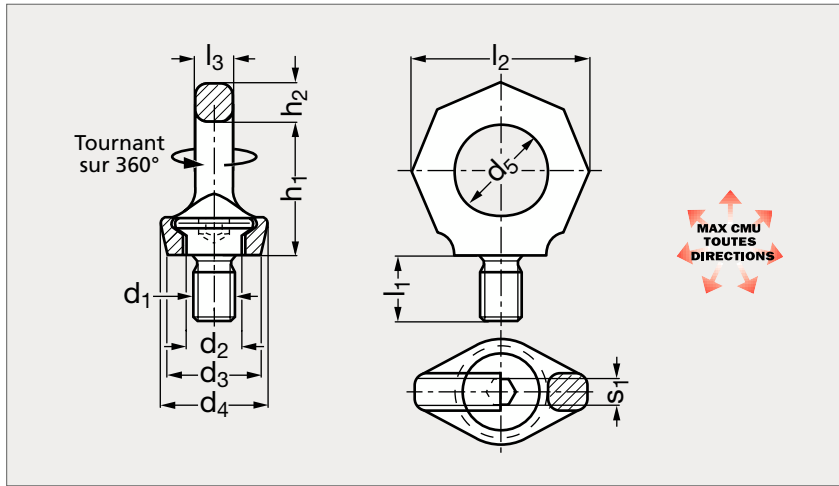

MATIÈRE

- Acier forgé 1.6541, Grade 100, traitement thermique à haute résistance, revêtement thermochromique rose.
- Anneau et vis 100 % testés anti-fissures. Coefficient de sécurité 4.
- Clé en tôle, ayant subi un traitement thermique.

UTILISATION

- Fourni avec clé, sauf pour la dimensions M36.
- Si la clé est introduite dans le 6 pans creux, le serrage et le desserrage manuel est possible. Si la clé est retirée, l'anneau peut tourner sur 360°.
- S'oriente dans la direction de la traction.
- Conforme à la norme européenne 2006/42/CE.
- Attention : en cas de charge asymétrique, chaque anneau doit porter seul la CMU.

	d ₁	d ₂	d ₃	d ₄	d ₅	h ₁	h ₂	l ₁	l ₂	l ₃	s ₁	CMU (T)	Couple de serrage Nm	Poids (kg)
18-137-8	M 8x1	16,3	25	30	25	35	11	12	47	9	6	0,3	10	0,12
18-137-12	M12x1,5	19,8	30	34	30	42	13	18	56	10	8	0,75	25	0,2
18-137-16	M16x1,5	23,5	36	40	35	49	15	24	65	13	10	1,5	60	0,3
18-137-20	M20x2	29,3	41	50	40	58	17	30	76	16	12	2,3	115	0,5
18-137-24	M24x2	35	51	60	49	70	20	36	92	19	14	3,2	190	0,8
18-137-30	M30x2	44	66	75	60	87	26	45	114	24	17	4,5	330	1,6
18-137-36	M36x3	53	76	97	72	103	32	54	135	29	22	7	590	3,5

Référence

18-137-8

Exemple
de commande