

Anneau de levage articulé à souder

18-15

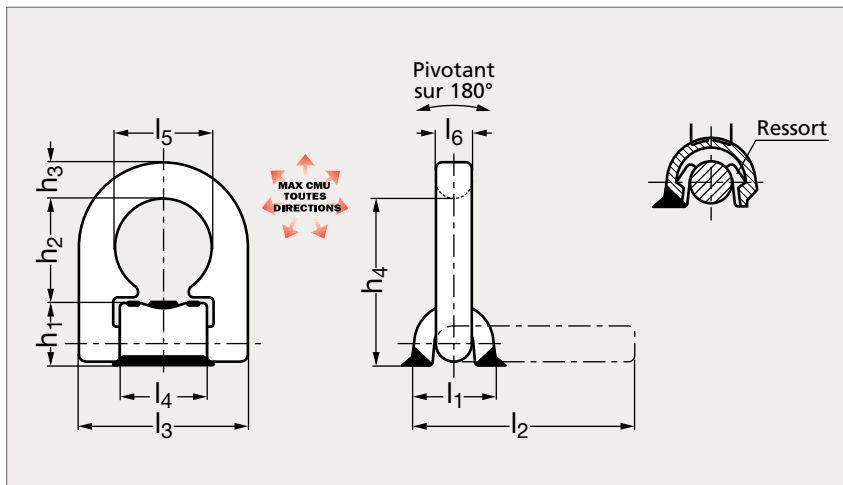

MATIÈRE

- Anneau en acier forgé, couleur rose thermochromique, 100 % testé anti-fissures.
- Étrier forgé en acier 1.0570, facilement soudable.
- Ressort de positionnement anti-bruit.
- Coefficient de sécurité 4.

UTILISATION

- Les soudures doivent être exécutées en continu, en chanfrein, fermées et remplies (livré avec instructions de soudage).
- Conforme à la norme européenne 2006/42/CE.

PRODUITS ASSOCIÉS



Anneau à souder acier
ou inox 18-122
Page 1135



Plaque d'identification
18-98
Page 1107

	h_1	h_2	h_3	h_4	l_1	l_2	l_3	l_4	l_5	l_6	CMU (T)
18-150- 1	25	40	14	65	33	87	66	33	38	13,5	1,5
18-150- 2	27	48	16	75	36	97	77	40	45	14	2,5
18-150- 4	31	52	18	83	42	112	87	46	51	16,5	4
18-150- 6	44	73	24	117	61	157	115	60	67	22,5	6,7
18-150-10	55	71	26,5	126	75	173	129	60	67	26,5	10
18-150-16	69	105	40	174	96		190	90	100	26,5	16

Exemple
de commande

Référence

18-150-1