

Maille de tête 1 brin pour élingue 1 brin, grade 100 ou 120

18-201

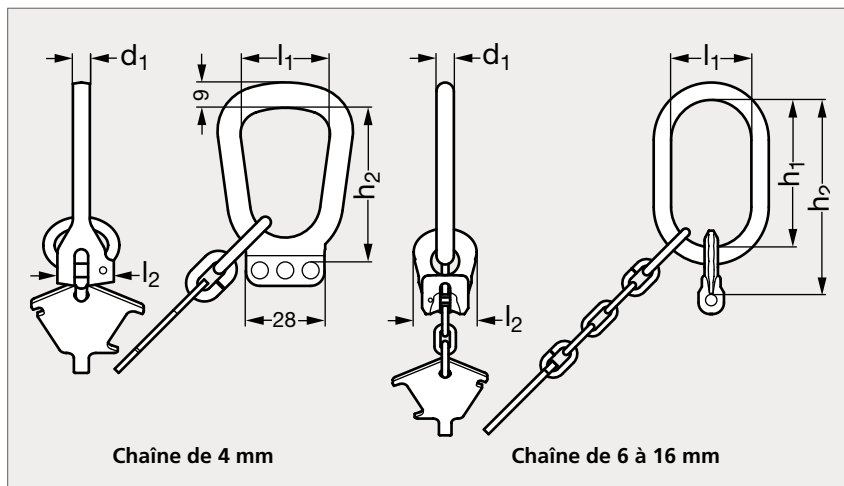

4 mm, 1 ou 2 brins



6 à 16 mm, 1 brin

MATIÈRE

- Maille de tête et connecteur à chape intégré en acier haute résistance VIP Grade 100, revêtement thermochromique rose ou ICE Grade 120, revêtement thermochromique pourpre.

UTILISATION

- Livrée avec axe de montage et goupille élastique prémontés.
- Livrée avec plaquette d'identification avec gabarits de contrôle.
- Conforme à la norme européenne EN 1677-4.
- Voir notre fiche technique sur les bases de l'élingage sur notre site internet.

PRODUITS ASSOCIÉS



Plaquette d'identification
18-98
Page 1107



Chaîne à maillon 18-240
Page 1155



Crochet à linguet forgé
18-221
Page 1153



Crochet automatique
18-223
Page 1154

Grade 100	Ø chaîne	d ₁	l ₁	l ₂	h ₁	h ₂	CMU (T)	Poids (kg)
18-2010-4	4	6	30	20		55	0,63	0,2
18-2010-6	6	13	60	37	110	138	1,5	0,6
18-2010-8	8	16	60	50	110	147	2,5	0,9
18-2010-10	10	18	75	60	135	181	4	1,4
18-2010-13	13	22	90	75	160	218	6,7	2,4
18-2010-16	16	26	100	92	180	250	10	3,7

Grade 120	Ø chaîne	d ₁	l ₁	l ₂	h ₁	h ₂	CMU (T)	Poids (kg)
18-2012-4	4	8	34	22,5		58	0,8	0,2
18-2012-6	6	13	60	44	110	144	1,8	0,57
18-2012-8	8	16	75	56	135	178	3	1,23
18-2012-10	10	22	90	70	160	213	5	2,19
18-2012-13	13	26	100	88	180	247	8	3,58
18-2012-16	16	32	140	109	260	343	12,5	7,2

Exemple
de commande

Référence

18-2010-6