

# Mousqueton acier

18-25

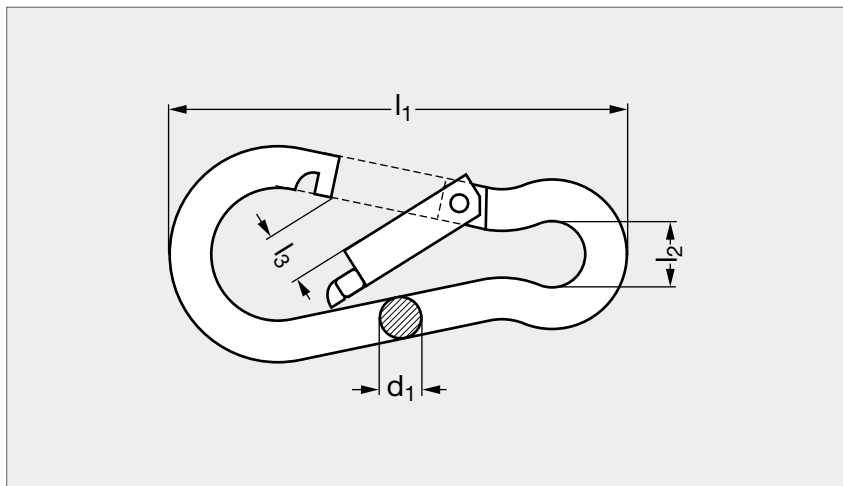

## MATIÈRE

- Acier zingué blanc C15.
- Attention : ne pas utiliser comme élément de traction ou de levage
- Aucun marquage sur le produit.
- Dimensions susceptibles de varier, pour toutes dimensions précises, nous consulter.

## PRODUITS ASSOCIÉS



Mousqueton à œil 18-26  
Page 1088



Plaque d'identification  
18-98  
Page 1107

Acier	$d_1$	$l_1$	$l_2$	$l_3$
18-251- 5	5	50	8	7
18-251- 6	6	60	10	8
18-251- 7	7	70	11	9
18-251- 8	8	80	13	11
18-251- 9	9	90	13	11
18-251-10	10	100	16	12
18-251-11	11	120	19	17
18-251-12	12	140	20	19

Exemple  
de commande

Référence  
**18-251-5**

composants.emile-maurin.fr

**EMILE MAURIN**  
ELEMENTS STANDARD MECANIQUE