

Serrure batteuse inox

19-05

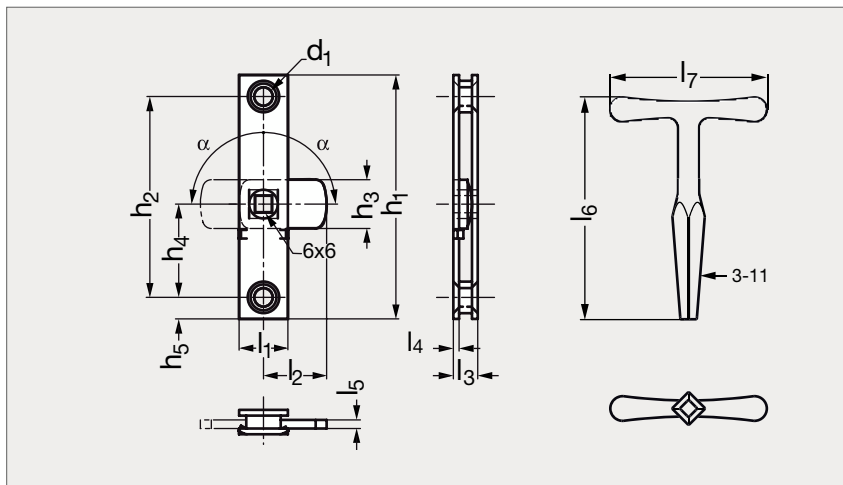

MATIÈRE

- Inox (AFNOR Z 6 -CN 18-09, Werk 1.4301, AISI 304).
- Clé en zamak.

UTILISATION

- Possibilité de commander la clé carrée de 6 séparément : réf. 19-050-00.

PRODUITS ASSOCIÉS



Poignée technopolymère
11-56
Page 130



Poignée aluminium alésée
11-55
Page 127



Charnière plate zamac,
inox, aluminium 37-12
Page 742



Charnière à friction,
aluminium 37-03
Page 728

Sans clé	h_1	h_2	h_3	h_4	h_5	l_1	l_2	l_3	l_4	l_5	l_6	l_7	d_1	α	Avec clé
19-051-85	85	70	17	32,5	7,5	17	22	9	2	3	93	63,5	6,5	90°	19-055-85

Exemple
de commande

Référence

19-051-85