

Loqueteau magnétique à encliqueter

19-108

NOUVEAU

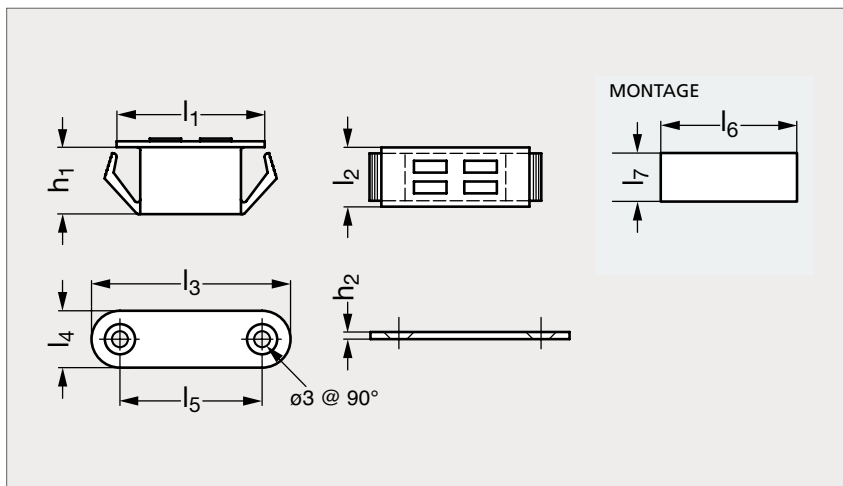

Blanc



Noir

MATIÈRE

- Polypropylène blanc ou noir.
- Aimant en ferrite.

UTILISATION

- Loqueteau à clipser dans la tôle.
- Peut être monté sur une épaisseur de 1,5 mm (couleur blanche) et 2,0 mm (couleur noir).

PRODUITS ASSOCIÉS



Vis tête fraisée 31-153



Poignée aluminium 11-51



Poignée inox 11-53

Charnière plate zamac,
inox, aluminium 37-12

Blanc	l_1	l_2	l_3	l_4	l_5	l_6	l_7	h_1	h_2	Force (kg)	Noir
19-1081-25	25,5	12,3	41	14	31	23	11	10,4	1,5	1,5	
19-1081-26	25,5	9,6	41	14	31	23	8,2	11	1,5	1,8	
19-1081-40	39,5	10	66	12	54	35	8,2	11	2	4	
	54	12,5	66	12	54	51,5	10,8	14,5	2	15	19-1082-54

Exemple
de commande

Référence

19-1081-26