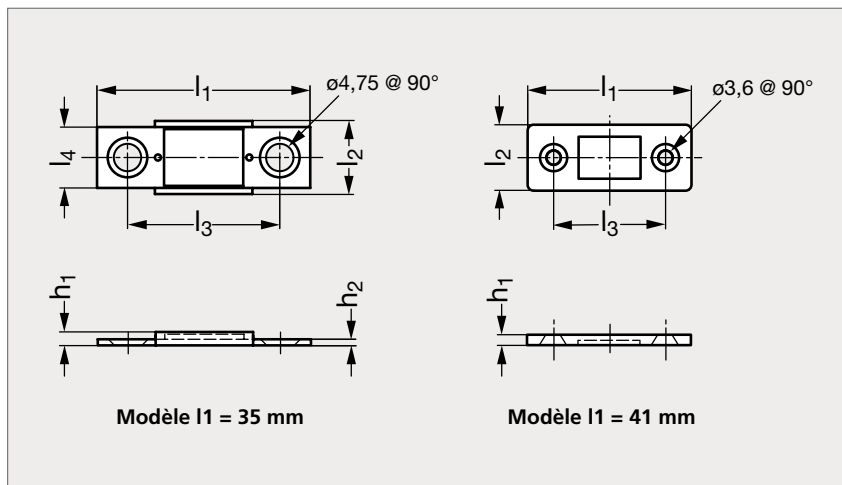

# Loqueteau magnétique plat, compact, acier ou inox

19-114

NOUVEAU

Modèle l<sub>1</sub> = 41 mmModèle l<sub>1</sub> = 35 mm

## MATIÈRE

- Acier nickelé ou inox AISI 430, poli.
- Aimant en néodyme (NdFeB).

## UTILISATION

- Température maximum d'utilisation 80 °C.
- Attention, pour conserver une bonne adhérence dans le temps, la partie magnétique ne doit pas être altérée par des chocs ou autres.
- Lors de l'installation, veiller à ce que les têtes de vis ne dépassent pas.
- La version inox possède une partie magnétique revêtue d'une résine acrylique pour une meilleure résistance à la corrosion.

## PRODUITS ASSOCIÉS

Vis tête fraisée  
31-153Poignée mince aluminium  
11-48Charnière plate  
aluminium 37-11Charnière nœud à plat  
37-77

Acier	l <sub>1</sub>	l <sub>2</sub>	l <sub>3</sub>	l <sub>4</sub>	h <sub>1</sub>	h <sub>2</sub>	Force (kg)	Inox
19-1141-22	35	10	25	10	2,2	1	2,7	
19-1142-26	41	16,5	28		2,6		4	
19-1142-30	41	16,5	28		3		8	
	41	16,5	28		2,8		5	19-1145-28

Exemple  
de commande

Référence

19-1142-26