

Loqueteau magnétique avec surface magnétique caoutchoutée

19-116

NOUVEAU

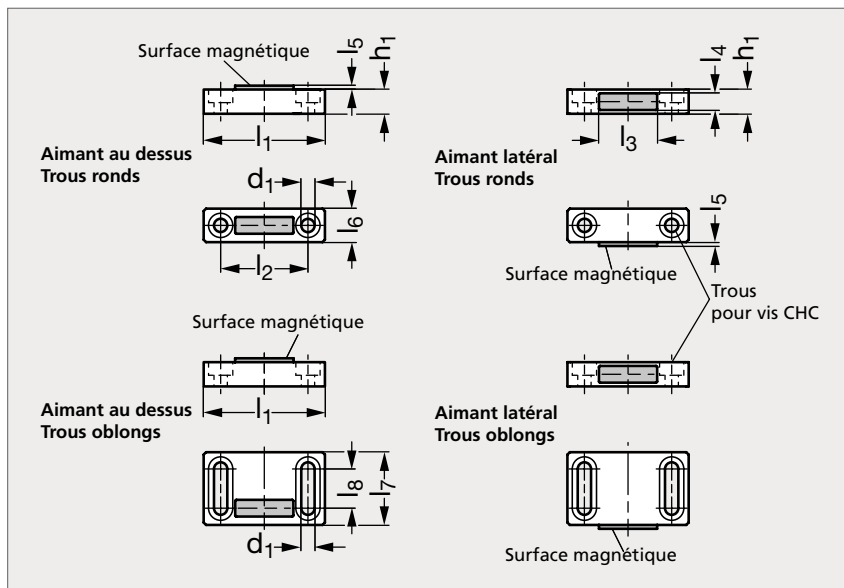

Noir, aimant au-dessus, trous ronds



Noir, aimant latéral, trous oblongs



Gris, aimant au-dessus, trous oblongs



Gris, aimant latéral, trous ronds

MATIÈRE

- Corps en zamac pelliculé noir (RAL 9005) ou gris argenté (RAL 9006).
- Aimant en néodyme-fer-bore (NdFeB) avec protection en caoutchouc élastomère (TPE) noir, 80 shore A.

UTILISATION

- Température maximum d'emploi : 80 °C.

PRODUIT ASSOCIÉ



Gâche 19-117

NOIR

| Aimant au-dessus | | Aimant latéral | |
|------------------|---------------|----------------|---------------|
| Trous ronds | Trous oblongs | Trous ronds | Trous oblongs |
| 19-1161-50 | 19-1162-50 | 19-1163-50 | 19-1164-50 |

GRIS

| Aimant au-dessus | | Aimant latéral | |
|------------------|---------------|----------------|---------------|
| Trous ronds | Trous oblongs | Trous ronds | Trous oblongs |
| 19-1165-50 | 19-1166-50 | 19-1167-50 | 19-1168-50 |

Exemple
de commande

Référence

19-1161-50