

# Came acier ou inox, pour loquet avec poignée encastrable technopolymère, à clipser

19-166

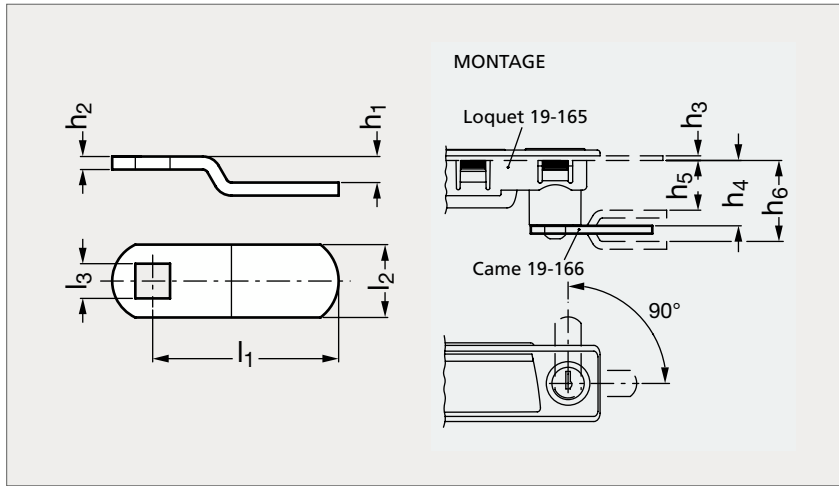

## MATIÈRE

- Acier zingué ou inox (AFNOR Z 6 CN 18-09, Werk 1.4301, AISI 304).

## PRODUITS ASSOCIÉS



Loquet 19-165

Acier	h <sub>1</sub>	h <sub>2</sub>	h <sub>3</sub>		h <sub>4</sub>	h <sub>5</sub>	h <sub>6</sub>	l <sub>1</sub>			l <sub>2</sub>	l <sub>3</sub>	Inox	
			min	max										
19-1660-0	0	2,5	0,7	2,2	23,2			17,5	22	32	46	16	7	19-1665-0
	0	2,5	0,7	2,2										
19-1660-2	2	2,5	0,7	2,2		21,2	25,2	24,5	28	34,5		16	7	19-1665-3
	3	2,5	0,7	2,2										
19-1660-5	5	2,5	0,7	2,2		18,2	28,2	30	33	35,5		16	7	
19-1660-8	8	2,5	0,7	2,2		15,2	31,2	32,5				16	7	
19-1660-12	12	2,5	0,7	2,2		11,2	35,2	26,5				16	7	

Exemple  
de commande

Référence - l<sub>1</sub>

19-1660-0-17,5