

Verrou à fermeture par poussée affleurant, inox, grand capacité

19-29

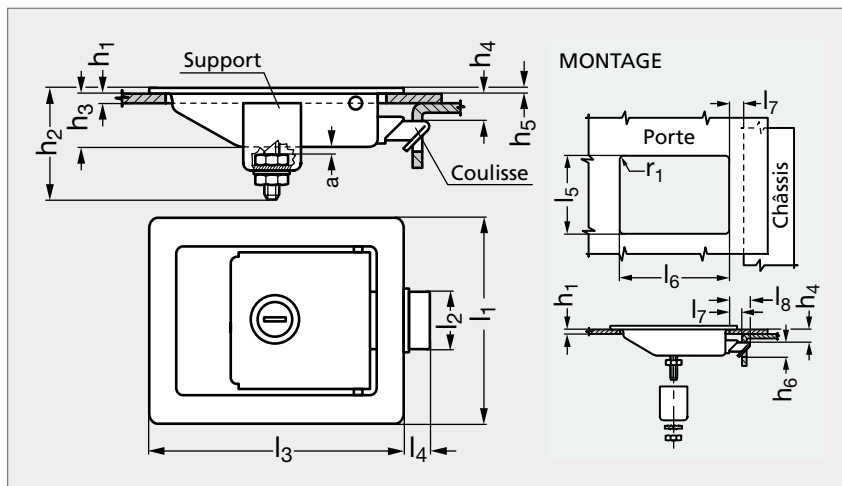

Acier



Inox

MATIÈRE

- Coupelle et palette en acier zingué pelliculé noir mat ou en inox (AFNOR Z 6 CN 18-09, Werk 1.4301, AISI 304) brossé.
- Guide et coulisse en acier XC10 zingué chromaté ou en inox (AFNOR Z 6 CN 18-09, Werk 1.4301, AISI 304).
- Support et serrure en acier XC10 ou en inox (AFNOR Z 6 CN 18-09, Werk 1.4301, AISI 304).
- Serrure en zamac chromé ou pelliculé noir mat, clé en laiton naturel.

MONTAGE

- Mesurer l'épaisseur de porte et serrer l'écrou de réglage de façon à ce que :
a = épaisseur de porte + 0,8 mm.
- Monter le loquet dans la porte, serrer l'écrou de montage sur le support.

SANS SERRURE

Acier	Inox	l_1	l_2	l_3	l_4	$l_5^{+0,3/-0,1}$	$l_6^{+0,1/-0,3}$	min.	l_7 max.	l_8	Acier	Inox
19-291-70	19-293-70	68,5	19	84	8	55,5	71,5	8	11	14,3	19-295-70	19-297-70
19-291-100	19-293-100	102	28,5	127	11	82,5	108	11	15,9	20,6	19-295-100	19-297-100

AVEC SERRURE

SANS SERRURE

Acier	Inox	h_1 max.	h_2	h_3	h_4	h_5	h_6 min.	r_1	Charge max. (N)	Acier	Inox
19-291-70	19-293-70	6,4	36	17,5	7,9	1,2	11,1	2,5	570	19-295-70	19-297-70
19-291-100	19-293-100	9,5	49	25,5	11,9	1,6	14,3	3	1110	19-295-100	19-297-100

AVEC SERRURE

Exemple
de commande

Référence

19-291-70