

# Loquet à compression à serrage réglable, petite capacité

19-40

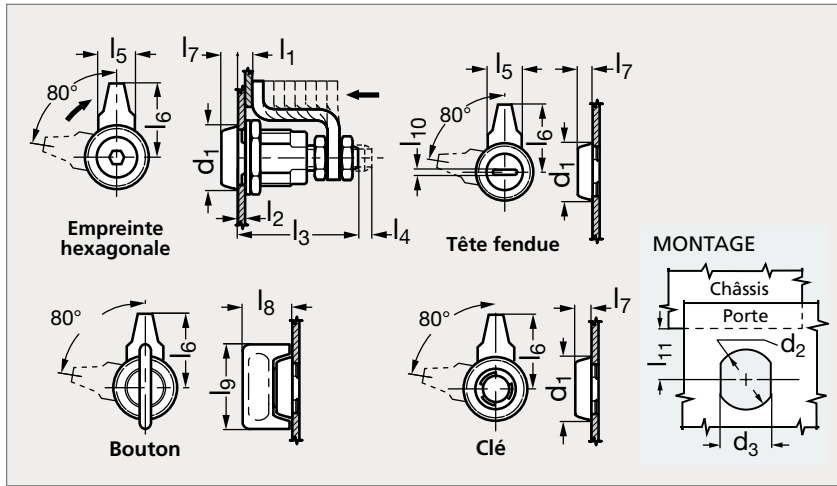

Bouton



Tête fendue



6 pans

## MATIÈRE

- Corps en zamac finition noir. Came en acier XC 10, écrou de montage en acier.
- Clé réf. 19-400-00 à commander séparément.

## UTILISATION

- La fermeture se fait en deux temps : rotation de la came, puis compression de la porte contre le châssis ( $l_4$ ).
- Se référer à notre site internet pour consulter l'ensemble des informations.

## PRODUITS ASSOCIÉS

Tirrette 19-46  
Voir notre site internetRondelle crampon 19-47  
Voir notre site internetCouvreclé 19-48  
Voir notre site internetJoint d'étanchéité 19-180  
Page 642

Bouton	Tête fendue	$d_1$	$d_2^{+0,2}_0$	$d_3^{+0,2}_0$	min.	$l_1$ max.	$l_2$ max.	$l_3$	$l_4$	$l_5$	$l_6$	$l_7$	$l_8$	$l_9$	$l_{10}$	$l_{11}^{±1,5}$	Charge max. (N)	6 pans 4 mm	À clé
19-401-6	19-402-6	21	16	13,5	3,2	6,4	13	37	4	12	23	6	16	25	1,5	17,5	440	19-405-6	19-406-6
19-401-9	19-402-9	21	16	13,5	6,4	9,5	13	37	4	12	23	6	16	25	1,5	17,5	440	19-405-9	19-406-9
19-401-12	19-402-12	21	16	13,5	9,5	12,7	13	37	4	12	23	6	16	25	1,5	17,5	440	19-405-12	19-406-12
19-401-15	19-402-15	21	16	13,5	12,7	15,9	13	37	4	12	23	6	16	25	1,5	17,5	440	19-405-15	19-406-15
19-401-19	19-402-19	21	16	13,5	15,9	19	13	37	4	12	23	6	16	25	1,5	17,5	440	19-405-19	19-406-19
19-401-22	19-402-22	21	16	13,5	19	22,2	13	37	4	12	23	6	16	25	1,5	17,5	440	19-405-22	19-406-22
19-401-25	19-402-25	21	16	13,5	22,2	25,4	13	37	4	12	23	6	16	25	1,5	17,5	440	19-405-25	19-406-25
19-401-28	19-402-28	21	16	13,5	25,4	28,6	13	37	4	12	23	6	16	25	1,5	17,5	440	19-405-28	19-406-28

Exemple  
de commande

Référence

19-401-6

composants.emile-maurin.fr

**EMILE MAURIN**  
ELEMENTS STANDARD MECANIQUE