

Loquet à compression affleurant, à serrage réglable, grande capacité

19-55

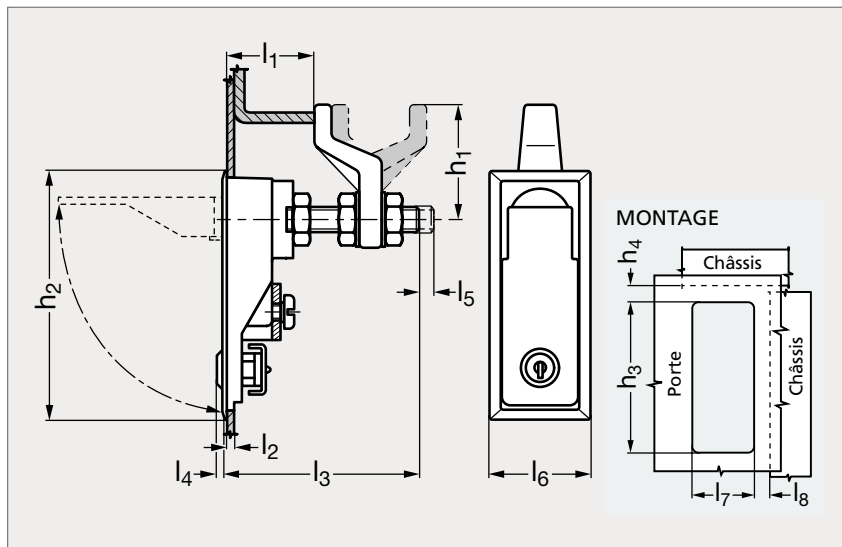

MATIÈRE

- Levier et coupelle en zamac chromé brossé, came en zamac.
- Ressort en inox (AISI 302).
- Rondelles et étrier en acier XC 10.

UTILISATION

- Appuyer sur le haut du levier et le soulever pour relâcher la compression.
- Tourner pour ouvrir.

MONTAGE

- Préparer la porte comme illustré, insérer le loquet puis le fixer au moyen de l'étrier.
- Ouvrir la porte, ajuster la came en position verrouillée.
- Serrer les contre-écrous.
- La came peut se positionner pour une fermeture par le haut ou latérale.

Sans serrure	h ₁	h ₂	h ₃	h ₄		min.	l ₁	max.	l ₂	l ₃	l ₄	l ₅	l ₆	l ₇	l ₈		Charge max. (N)	Avec serrure
				min.	max.										min.	max.		
19-550-57	65	141	132,5	25	36,5	17,5	57	6	108	4	5,5	57	49	25	36,5	1250	19-555-57	
19-550-111	65	141	132,5	25	36,5	70	111	6	108	4	5,5	57	49	25	36,5	1250	19-555-111	

Référence

19-550-57

Exemple
de commande