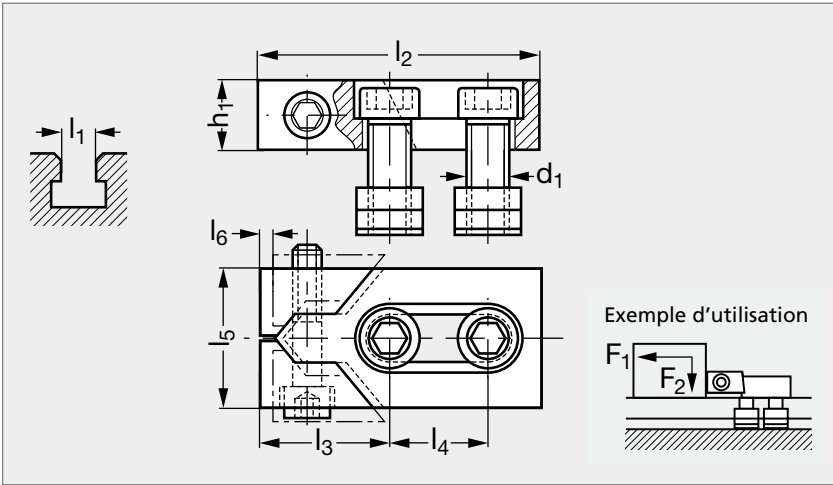

Crampon plaqueur

24-01

MATIÈRE

- Acier traité.
- Livré complet avec vis, tasseaux, clé 6 pans.

	l_1	l_2	l_3	l_4	l_5	l_6	d_1	h_1	F_1 (KN)	F_2 (KN)
24-010- 12	12	80	39	26	40	3	M10	20	16	0,6
24-010- 14	14	80	39	26	40	3	M12	20	22	0,9
24-010- 16	16	80	39	26	40	3	M12	20	22	0,9
24-010-161	16	100	46	34	50	4	M14	25	32	1,2
24-010- 18	18	100	46	34	50	4	M16	25	36	1,4
24-010- 20	20	100	46	34	50	4	M16	25	36	1,4
24-010- 22	22	140	65	50	78	5	M20	30	36	1,4
24-010- 24	24	140	65	50	78	5	M20	30	36	1,4
24-010- 28	28	140	65	50	78	5	M24	30	40	1,6
24-010- 30	30	140	65	50	78	5	M24	30	40	1,6

Exemple de commande

Référence
24-010-12

SÉRIE 24

composants.emile-maurin.fr
EMILE MAURIN
 ELEMENTS STANDARD MECANQUES