

Sauterelle horizontale anti-reflets, à embase verticale

26-03

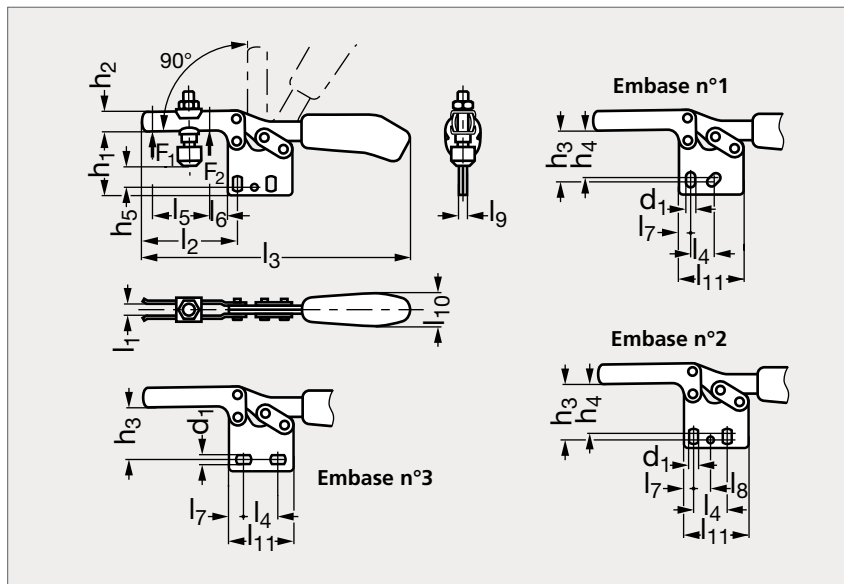

MATIÈRE

- Acier galvanisé noir mat.
- Rivets en inox tournant dans des bagues cémentées, graissées.
- Poignée ergonomique en plastique bi-matière noir résistant aux huiles.
- Livrée avec vis de placage traitée galvanisée noire 26-58.

UTILISATION

- Le revêtement noir anti-reflets favorise leur utilisation dans la mesure optique des pièces à usiner.

PRODUITS ASSOCIÉS



Vis de placage anti-reflets
26-58



Sauterelle anti-reflets,
embase horizontale 26-03



Sauterelle anti-reflets,
embase verticale ouverte
26-03

	d ₁	h ₁	h ₂	h ₃	h ₄	h ₅	l ₁	l ₂	l ₃	l ₄	l ₅	l ₆	l ₇	l ₈	l ₉	l ₁₀	l ₁₁	α	F ₁ (kN)	F ₂ (kN)	Embase	Vis
26-036-00	4,6	24,5	7,5	20		4,7 à 10,7	4	28	79	13,6	9	5	6,3		3	12	25,5	90°	0,3	0,4	3	M4x32
26-036-10	5,2	31,5	10	25,5	24,5	8 à 15	5	41	119	14	18,5	8	5,5		5	18	34	90°	0,8	1,1	1	M5x38
26-036-20	5,6	40	13	32	34	15,5 à 22	6	64	161	26	32,5	16	6	12,7	5	21	38	90°	1	1,2	2	M6x45
26-036-30	6,5	49	15	40	42	14,5 à 26	8	73	206	25,5	44	15	7	13	6	27	50	90°	1,8	2,5	2	M8x58

Référence

26-036-00

Exemple
de commande