

Sauterelle verticale renforcée, à embase horizontale

26-06

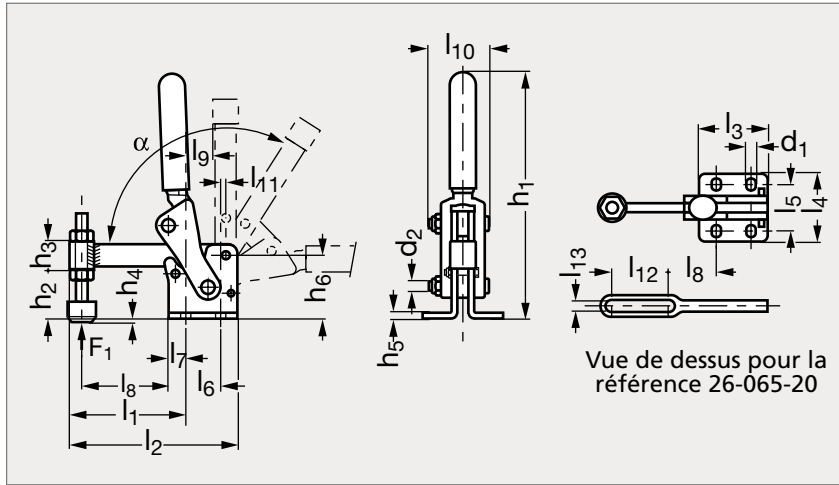

MATIÈRE

- Acier bruni.
- Poignée en plastique rouge résistant aux huiles.
- Douilles de roulement alésées, cémentées.
- Axes trempés, rectifiés, graissés.
- Livrée avec vis de placage fixe traitée.
- Référence 26-065-80 livrée sans patin caoutchouc.

PRODUITS ASSOCIÉS



Vis de placage courte
26-59
Page 1268



Vis de placage à effort
réglable 26-60
Page 1269



Vis de placage 26-66
Page 1272

	d ₁	d ₂	h ₁	h ₂	h ₃	h ₄	h ₅	h ₆	l ₁	l ₂	l ₃	l ₄	l ₅	l ₆	l ₇	l ₈	l ₉	l ₁₀	l ₁₁	l ₁₂	l ₁₃	α	F ₁ (kN)	Vis
26-065-20	7,1	M 6	130	25	15	-12 à 9	5	33	57	85	37	48	32	20	9	21	13	31	1	30	6,5	120°	2,5	M 6x 50
26-065-40	8,5	M 8	215	44	24	-13 à 15	5	57	88	148	60	65	45	30	15	90	23	52	5		12,2	120°	5	M12x 80
26-065-60	10,5	M10	265	65	30	-21 à 36	5	79,5	95	182	75	78	52	45	15	110	32	60	2,5		12,2	120°	6	M12x110
26-065-80	12,5	M12	305	71	36	-10 à 42	6	90	132	228	95	108	75	55	20	140	42	76	5		12,2	120°	12	M12x110

Référence

26-065-20

Exemple
de commande