

Sauterelle pneumatique

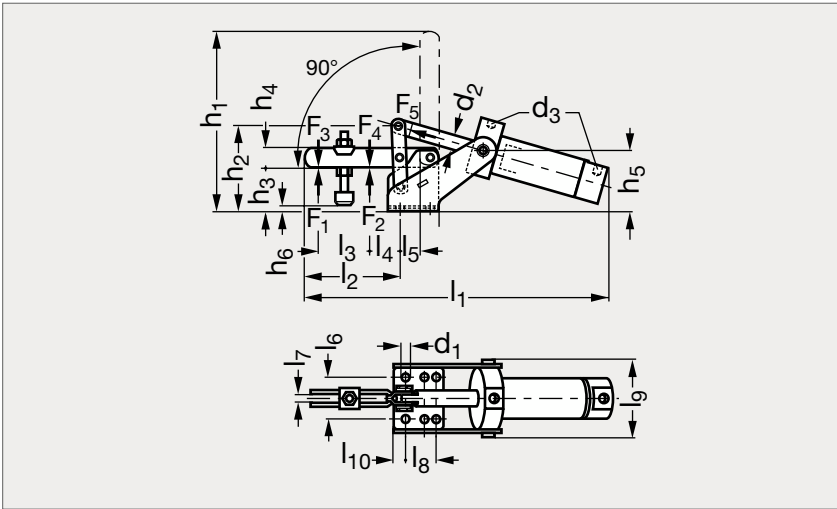

MATIÈRE

- Vérin pneumatique "Festo" à double effet avec orifices d'étranglement pour diminuer la vitesse. Piston magnétique pour détecteur.
- Sauterelle zinguée passivée. Vis de placage traitée zinguée (page 1267).
- Rivets en inox tournant dans des bagues cémentées, graissées.

UTILISATION

- $F_3 + F_4$ = puissance maximale accessible à 6 bars.

* V_n : consommation d'air suivant double course en dm^3 à environ 6 bars.

PRODUITS ASSOCIÉS



Palonnier 26-52
Page 1262



Vis de placage 26-58
Page 1267



Vis de placage 26-66
Page 1272



Sauterelle pneumatique
26-31
Page 1255

Vérin Festo	d_1	d_2	d_3	h_1	h_2	h_3	h_4	h_5 Festo	h_6	l_1 Festo	l_2	l_3	l_4	l_5
26-310-30	7,1	12	R1/8	157	74	36	18	29	2 à 14	260	80	43	27	16
26-310-40	8,5	16	R1/8	194	87	45	20	35	-5 à 24	315	100	52	35	22

VÉRIN

Vérin Festo	l_6	l_7	l_8	l_{10}	l_{11}	F_1 (kN)	F_2 (kN)	F_3 (kN)	F_4 (kN)	F_5 (kN)	Vis	V_n^*	Course	\varnothing piston
26-310-30	32	8	20	7,5	70	1,4	2,5	0,65	1,1	0,5	M8x45	0,35	52	32
26-310-40	45	10	32	8	84	2	3	1,5	2,2	0,75	M8x65	0,8	62	40

Exemple
de commande

Référence

26-310-10