

Manette indexable pour bague d'arrêt fendue

31-146

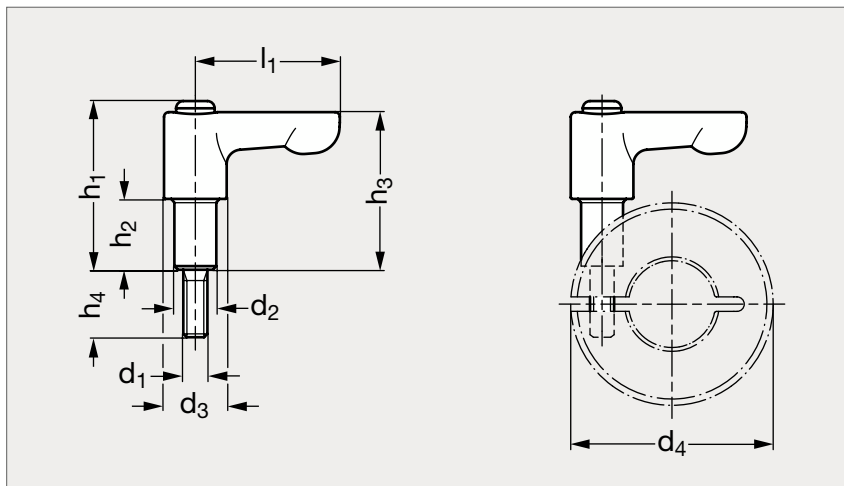

MATIÈRE

- Zamac pelliculé noir (RAL 9005).
- Tige filetée et entretoise en inox (AFNOR Z 8 CNF 18-09, Werk 1.4305, AISI 303).
- Vis en inox (AFNOR Z 6 CN 18-09, Werk 1.4301, AISI 304).

UTILISATION

- S'utilise en remplacement des vis sur les bagues d'arrêt fendues pour un serrage simple et rapide sans outils.

* d_4 = diamètre extérieur de la bague d'arrêt compatible.

	d_1	d_2	d_3	d_4^*	h_1	h_2	h_3	h_4	l_1
31-1460- 4	M4	7,2	13	30/32	32	12	30	12	30
31-1460- 5	M5	8,7	13	36	33,5	13	31	14	30
31-1460- 5	M5	8,7	13	42	35	15	33	14	30
31-1460- 5	M5	8,7	13	48	36,5	16	34	16	45
31-1460- 6	M6	10	13	55	38,5	18	36	16	45
31-1460- 6	M6	10	13	60	39,5	19	37	16	45
31-1460- 6	M6	10	13	65	40,5	20	38	18	45

Exemple
de commande

Référence - h_2

31-1460-4-12