

Élément de mise à niveau acier ou inox

31-180

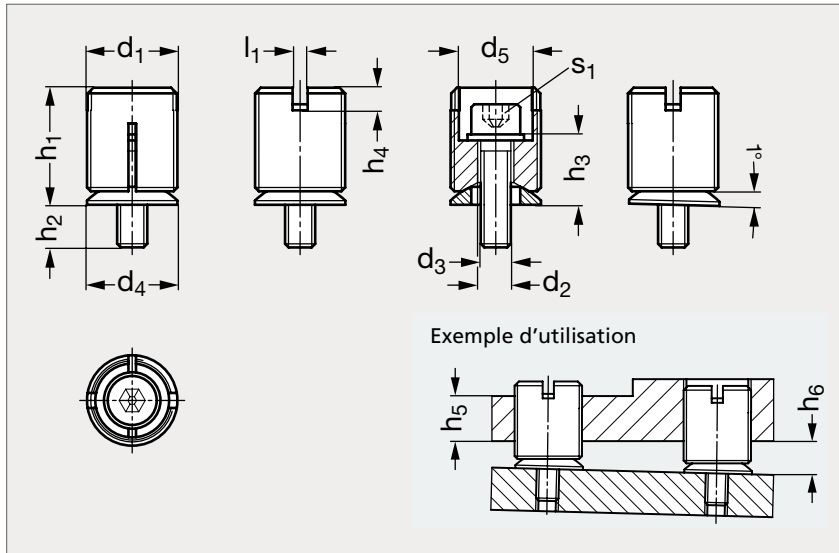

Acier



Inox

MATIÈRE

- Corps en acier bruni ou en inox (AFNOR Z 8 CNF 18-09, Werk 1.4305, AISI 303).
- Vis à tête cylindrique en acier 8.8 zingué, passivé bleu ou en inox (AFNOR Z 6 CN 18-09, Werk 1.4301, AISI 304).
- Rondelle en acier zingué, passivé bleu ou en inox (AFNOR Z 6 CN 18-09, Werk 1.4301, AISI 304).
- Rondelle sphérique en acier cémenté ou en inox (AFNOR Z 8 CNF 18-09, Werk 1.4305, AISI 303).

PRODUIT ASSOCIÉ



Outil de montage 31-182
Page 1496

Acier	d ₁	d ₂	d ₃	d ₄	d ₅	h ₁	h ₂	h ₃	h ₄	h ₅ min.	h ₆ max.	l ₁	s ₁	Charge statique (kN)	Référence outil	Inox
31-1801-12	M12x1	4,5	M 4	12	9,1	19,1	10,9	9,1	3	8	8	2	3	4,4	31-1820-12	31-1805-12
31-1801-18	M18x1	7	M 6	17	12,6	26,8	10,1	14,9	3	12	13	2	5	10	31-1820-18	31-1805-18
31-1801-24	M24x1,5	9	M 8	24	19,6	31,1	11,3	18,7	6	16	17	4	8	29,5	31-1820-24	31-1805-24
31-1801-30	M30x1,5	13	M12	30	25,6	32,6	20,4	19,6	6	20	17	4	10	43	31-1820-30	31-1805-30
31-1801-36	M36x1,5	18	M16	36	31,6	45,7	15,8	24,2	6	24	21	4	14	91	31-1820-36	31-1805-36

Exemple
de commande

Référence

31-1801-12

SÉRIE 31