

Poussoir à ressort à bille, fendu, delrin

32-04

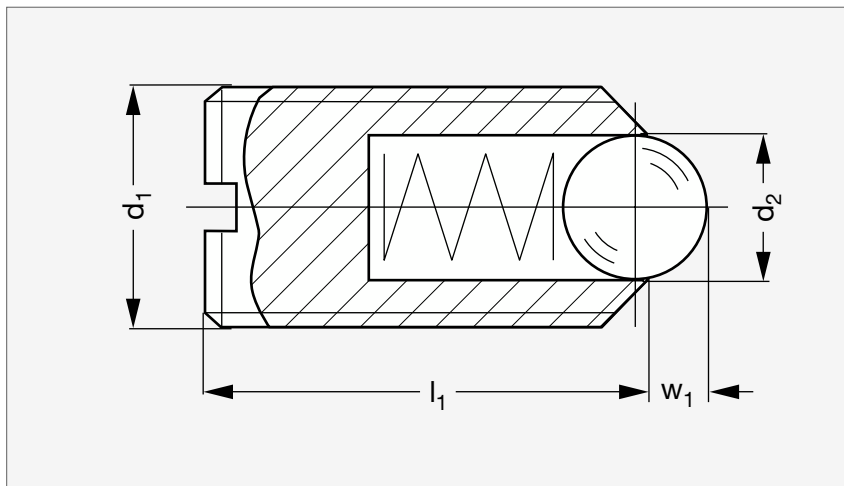

À bille polyacétal



À bille inox

MATIÈRE

- Corps en thermoplastique polyacétal (POM).
- Bille en inox AISI 420C, durci ou en thermoplastique polyacétal. Ressort en inox AISI 631.

UTILISATION

- Température d'emploi de - 30 °C à + 50 °C.

PRODUITS ASSOCIÉS



Dispositif de centrage
32-16
Page 444



Dispositif de centrage
32-17
Page 445



Poussoir fendu acier
32-01
Page 423

Bille polyacétal	d ₁	d ₂	l ₁	w ₁	Élasticité (N)		Bille inox
					Début	Fin	
32-040- 6	M 6	3,5	14	1	12	17	32-045- 6
32-040- 8	M 8	5	16	1,5	20	35	32-045- 8
32-040-10	M10	6	19	2	25	45	32-045-10

Exemple
de commande

Référence

32-040-6

composants.emile-maurin.fr

EMILE MAURIN
ELEMENTS STANDARD MECANIQUE