

Doigt d'indexage inox, entièrement fileté

32-06

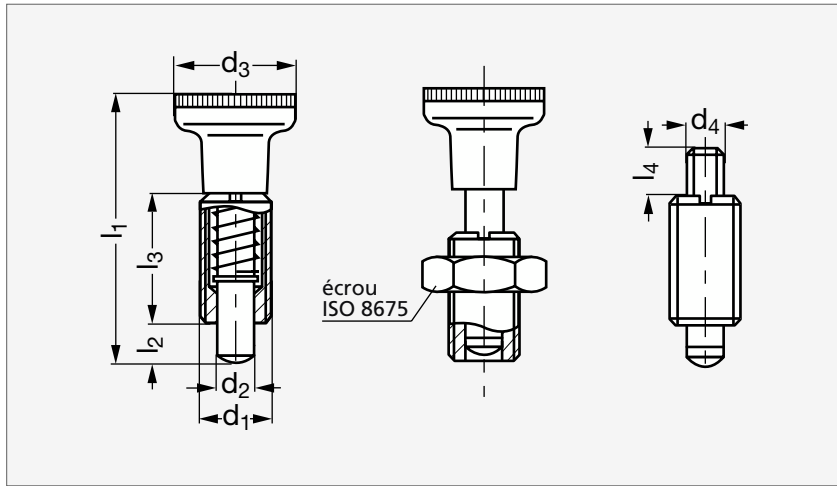

À bouton, avec écrou



Sans tête, sans écrou

MATIÈRE

- Corps en inox (AFNOR Z8 CNF 18-09, Werk 1.4305, AISI 303).
- Goupille de centrage rectifiée, nickelée.
- Bouton en polyamide noir indéformable.

PRODUITS ASSOCIÉS

Support 32-38
Page 537Douille de positionnement
32-39
Page 538

À BOUTON

Sans écrou	Avec écrou	d ₁	d ₂ ^{-0,02 -0,05}	d ₃	d ₄	l ₁	l ₂	l ₃	l ₄	Élasticité (N)		SANS TÊTE	
										Début	Fin	Sans écrou	Avec écrou
32-061-10	32-066-10	M10x1,00	5	21	M5	45	5	22	6	6	15	32-063-10	32-068-10
32-061-12	32-066-12	M12x1,50	6	25	M6	54,5	6	26	10	8	21	32-063-12	32-068-12
32-061-16	32-066-16	M16x1,50	8	31	M8	69	8	34	12	9	26	32-063-16	32-068-16
32-061-20	32-066-20	M20x1,50	10	31	M8	80	10	43	12	17	40	32-063-20	32-068-20

Référence

32-061-10

Exemple
de commande