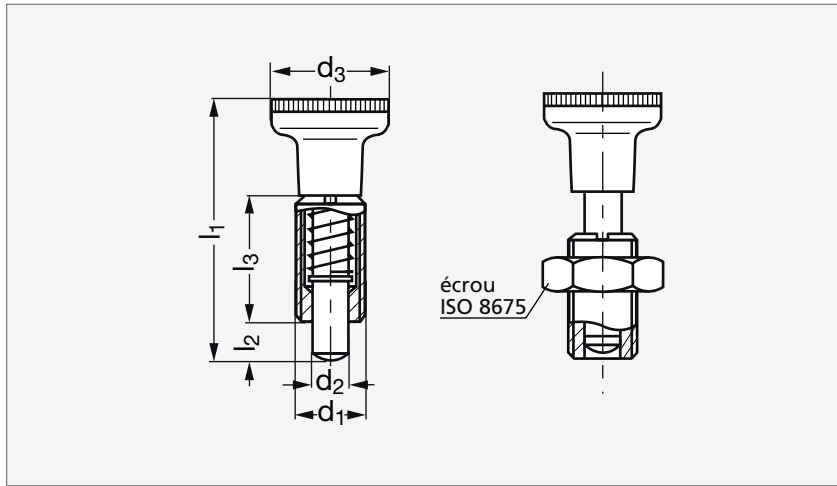

Doigt d'indexage tout inox, entièrement fileté

32-06**MATIÈRE**

- Corps, goupille de centrage et bouton en inox (AFNOR Z 8 CNF 18-09, Werk 1.4305, AISI 303).
- Goupille de centrage traitée, rectifiée.

PRODUITS ASSOCIÉSEntretoise 32-18
Page 535Douille de positionnement
32-39
Page 538

Sans écrou	d ₁	d ₂ ^{-0,02 -0,04}	d ₃	l ₁	l ₂ min.	l ₃	Élasticité (N)		Avec écrou
							Début	Fin	
32-064-10	M10x1,00	5	21	45	5	22	6	15	32-069-10
32-064-12	M12x1,50	6	25	54,5	6	26	8	21	32-069-12
32-064-16	M16x1,50	8	31	69	8	34	9	26	32-069-16
32-064-20	M20x1,50	10	31	80	10	43	17	40	32-069-20

Référence**32-064-10**Exemple
de commande