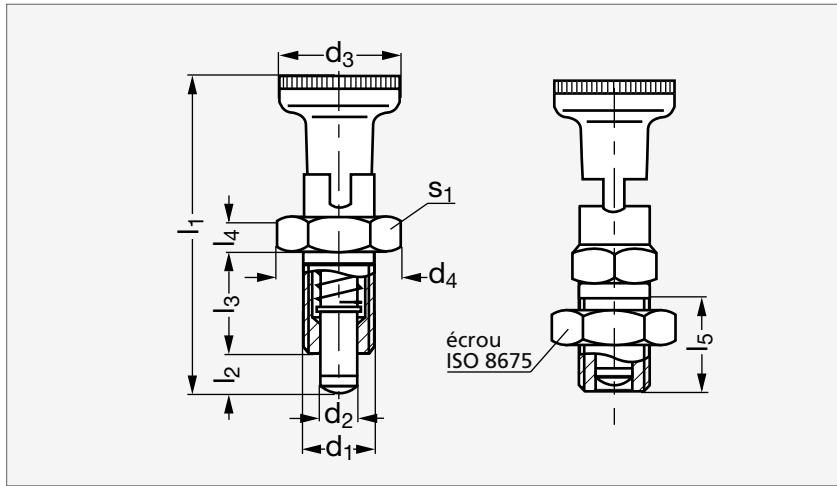

# Doigt d'indexage tout inox avec dispositif de blocage

**32-07****MATIÈRE**

- Corps, goupille de centrage et bouton en inox (AFNOR Z8 CNF 18-09, Werk 1.4305, AISI 303).
- Goupille de centrage traitée, rectifiée.

**UTILISATION**

- Les doigts d'indexage 32-07 sont utilisés lorsque la goupille de centrage doit être escamotée. Le blocage de la tête s'effectue par une rotation de celle-ci de 90°.

**PRODUITS ASSOCIÉS**Entretoise 32-18  
Page 535Douille de positionnement  
32-39  
Page 538

Sans écrou	d <sub>1</sub>	d <sub>2</sub> <sup>-0,02 -0,05</sup>	d <sub>3</sub>	d <sub>4</sub>	l <sub>1</sub>	l <sub>2</sub> min.	l <sub>3</sub>	l <sub>4</sub>	l <sub>5</sub> min.	s <sub>1</sub>	Élasticité (N)		Avec écrou
											Début	Fin	
32-074-10	M10x1,00	5	21	13,8	51	5	17	5	15	12	6	15	32-079-10
32-074-12	M12x1,50	6	25	16,2	61	6	20	6	17	14	8	21	32-079-12
32-074-16	M16x1,50	8	31	21,9	75,5	8	26	8	23	19	9	26	32-079-16
32-074-20	M20x1,50	10	31	25,4	91	10	33	10	30	22	17	40	32-079-20

Exemple  
de commande

Référence

**32-074-10**