

Doigt d'indexage avec dispositif de blocage, acier ou inox

32-07

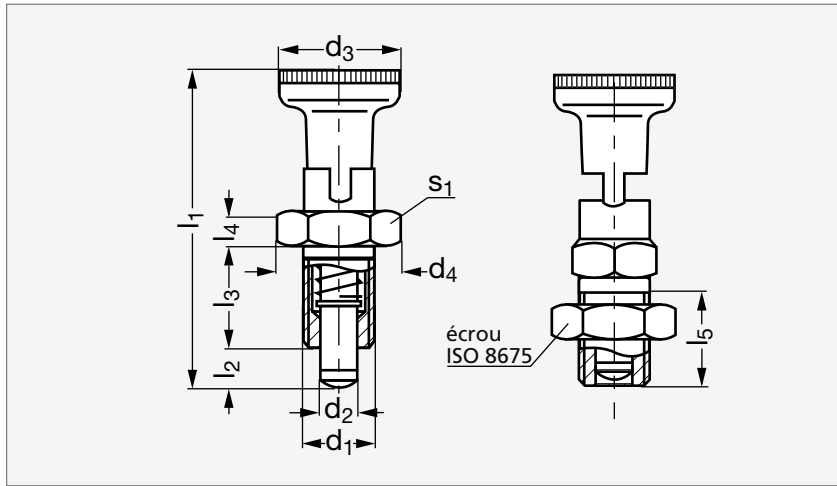

Acier



Inox

MATIÈRE

- Corps en acier bruni ou en inox (AFNOR Z 8 CNF 18-09, Werk 1.4305, AISI 303).
- Goupille de centrage traitée, rectifiée, brunie ou nickelée.
- Bouton en polyamide noir indémontable.

UTILISATION

- Les doigts d'indexage 32-07 sont utilisés lorsque la goupille de centrage doit être escamotée. Le blocage de la tête s'effectue par une rotation de celle-ci de 90°.

PRODUITS ASSOCIÉS

Entretoise 32-18
Page 535Support 32-38
Page 537Douille de positionnement
32-39
Page 538

ACIER

Sans écrou	Avec écrou	d ₁	d ₂ ^{-0,02/-0,04}	d ₃	d ₄	l ₁	l ₂ min.	l ₃	l ₄	l ₅ min.	s ₁	Élasticité (N)				Sans écrou	Avec écrou
												Acier		Inox			
												Début	Fin	Début	Fin		
32-070-10	32-075-10	M10x1,00	5	21	13,8	51	5	17	5	15	12	7	17	6	15	32-071-10	32-076-10
32-070-12	32-075-12	M12x1,50	6	25	16,2	61	6	20	6	17	14	9	24	8	21	32-071-12	32-076-12
32-070-16	32-075-16	M16x1,50	8	31	21,9	75,5	7	26	8	23	19	11	30	9	26	32-071-16	32-076-16
32-070-20	32-075-20	M20x1,50	10	31	25,4	91	10	33	10	30	22	19	45	17	40	32-071-20	32-076-20

INOX

Exemple
de commande

Référence

32-070-10