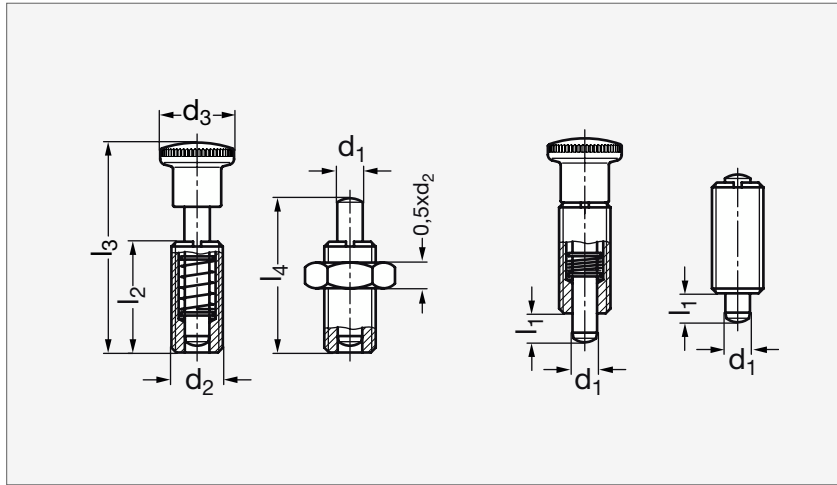

Doigt d'indexage à pousser acier

32-104

**MATIÈRE**

- Corps et écrou en acier bruni.
- Goupille de centrage en inox (AFNOR Z 8 CNF 18-09, Werk 1.4305, AISI 303).
- Bouton en polyamide noir mat indémontable ou sans bouton.

UTILISATION

- Ce doigt d'indexage à pousser peut s'utiliser pour un blocage ponctuel et manuel.

SANS BOUTON

Sans écrou	Avec écrou	d ₁	d ₂	d ₃	l ₁	l ₂	l ₃	l ₄	Élasticité (N)		AVEC BOUTON	
									Début	Fin	Sans écrou	Avec écrou
32-1041- 5	32-1042- 5	5	M10x1	16	6	22	42	29	8	20	32-1045- 5	32-1046- 5
32-1041- 6	32-1042- 6	6	M12x1,5	19	7	26	49	35	9	28	32-1045- 6	32-1046- 6
32-1041- 8	32-1042- 8	8	M16x1,5	23	9	34	65	48	12	40	32-1045- 8	32-1046- 8
32-1041-10	32-1042-10	10	M20x1,5	28	11	43	78	57	22	50	32-1045-10	32-1046-10

Référence**32-1041-5**Exemple
de commande

composants.emile-maurin.fr

EMILE MAURIN
ELEMENTS STANDARD MECANIQUE