

Doigt d'indexage zamac, avec dispositif de blocage et embase

32-108

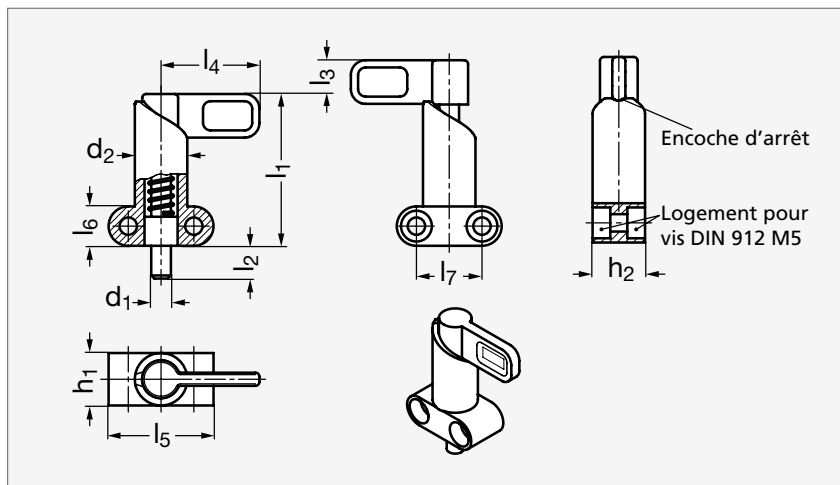

MATIÈRE

- Corps en zamac pelliculé noir (RAL 9005).
- Poignée en polyamide (PA) noir mat, indémontable.
- Goupille de centrage en acier zingué, passivé bleu.

UTILISATION

- Le blocage s'effectue par une rotation de la poignée de 180°.
- Peut se fixer pour une utilisation à droite ou à gauche.

PRODUIT ASSOCIÉ



Douille de positionnement
32-39
Page 538

	d ₁	d ₂	l ₁	l ₂		l ₃	l ₄	l ₅	l ₆	l ₇	h ₁	h ₂	Élasticité (N)	
				Début	Fin									
32-1080- 6	6	16	46	10	16	10	30	32	12	20	16	10,5	12	32
32-1080- 8	8	16	46	10	16	10	30	32	12	20	16	10,5	12	32
32-1080- 8	8	20	57	12	18	12	37	37	15	22	20	14,5	21	58
32-1080-10	10	16	46	10	16	10	30	32	12	20	16	10,5	12	32
32-1080-10	10	20	57	12	18	12	37	37	15	22	20	14,5	21	58
32-1080-12	12	20	57	12	18	12	37	37	15	22	20	14,5	21	58

Référence - d₂ - l₂Exemple
de commande

32-1080-6-16-10