

Doigt d'indexage avec anneau de traction, à souder, acier ou inox

32-115

NOUVEAU

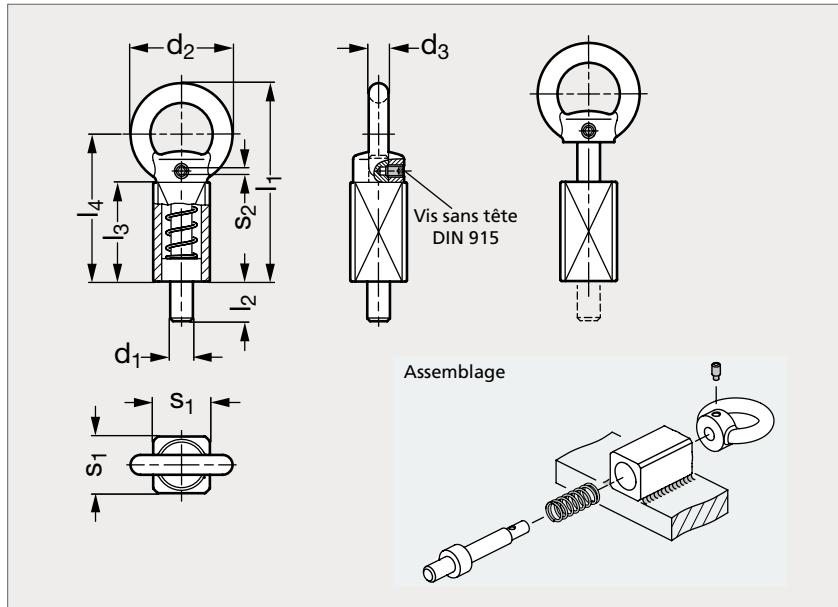

Acier



Inox

MATIÈRE

- Corps soudable en acier bruni ou en inox (AFNOR Z 6 CND 17-11, Werk 1.4401, AISI 316).
- Anneau de traction et goupille de centrage en acier zingué, passivé bleu ou en inox (AFNOR Z 6 CND 17-11, Werk 1.4401, AISI 316).
- Ressort en inox (AFNOR Z 6 CNDT 17-12, Werk 1.4571, AISI 316 Ti).
- Vis sans tête à six pans creux DIN 915 en acier zingué ou en inox A4.

UTILISATION

- Le retrait de la goupille de centrage se fait en tirant sur l'anneau de traction. Cela peut se faire à la main ou en utilisant un câble ou un levier avec crochet.
- Les versions livrées non assemblées permettent de souder le corps avant de faire l'assemblage pour éviter tout changement indésirable de la microstructure des matériaux dû à l'échauffement du ressort et de la goupille de centrage.

PRODUIT ASSOCIÉ



Douille de positionnement 32-39

ACIER

ACIER												INOX		
Assemblé	Non assemblé	d ₁	d ₂	d ₃	l ₁	l ₂	l ₃	l ₄	s ₁	s ₂	Élasticité (N)		Assemblé	Non assemblé
											début	fin		
32-1150-8	32-1151-8	8	36	7	70	14	35	52	20	2	15	50	32-1155-8	32-1156-8
32-1150-10	32-1151-10	10	36	7	70	14	35	52	20	2	15	50	32-1155-10	32-1156-10
32-1150-12	32-1151-12	12	36	7	70	14	35	52	20	2	15	50	32-1155-12	32-1156-12
32-1150-14	32-1151-14	14	36	7	70	14	35	52	20	2	15	50	32-1155-14	32-1156-14
32-1150-16	32-1151-16	16	50	10	103	20	54	78	30	2,5	30	110	32-1155-16	32-1156-16
32-1150-20	32-1151-20	20	50	10	103	20	54	78	30	2,5	30	110	32-1155-20	32-1156-20

Référence

32-1150-8

Exemple
de commande