

Doigt d'indexage à came, avec dispositif de blocage, technopolymère

32-121

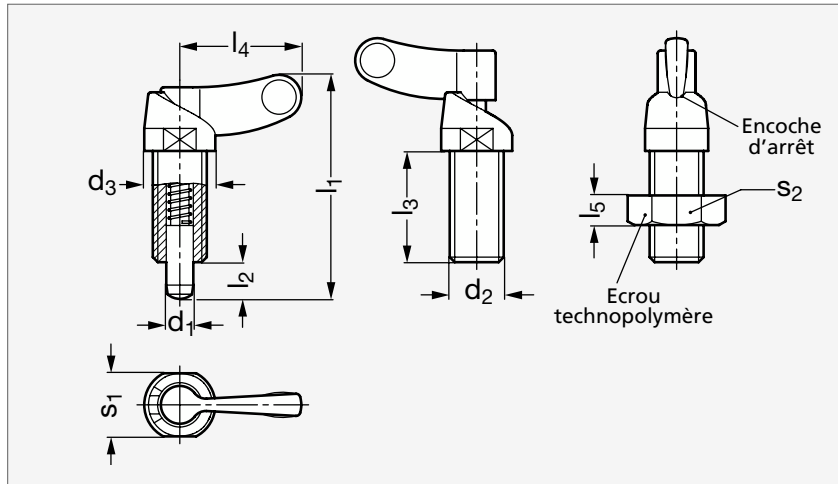

Acier



Inox

MATIÈRE

- Corps en technopolymère noir à base de polyamide renforcé de fibre de verre, finition mate.
- Goupille de centrage en acier durci bruni ou en inox (AFNOR Z 8 CNF 18-09, Werk 1.4305, AISI 303). Ressort en inox (AFNOR Z 10 CN 18-09, Werk 1.4300, AISI 302).
- Écrou en technopolymère noir à base de polyamide renforcé de fibre de verre, finition mate.

UTILISATION

- Les doigts d'indexage 32-121 sont utilisés lorsque la goupille de centrage doit être escamotée. Le blocage s'effectue par une rotation de la poignée de 180°.

PRODUITS ASSOCIÉS

Support 32-38
Page 537Douille de positionnement
32-39
Page 538

ACIER

Sans écrou	Avec écrou	d ₁	d ₂	d ₃	l ₁	l ₂	l ₃	l ₄	l ₅	s ₁	s ₂	Couple de serrage max. (Nm)	Élasticité (N)		INOX	
													Début	Fin	Sans écrou	Avec écrou
32-1211-6	32-1212-6	6	M12x1,5	15,5	51	8	26	26,5	8	14	19	10	9	35	32-1215-6	32-1216-6
32-1211-8	32-1212-8	8	M16x1,5	20,5	61	10	30	32,5	10	19	24	18	10	40	32-1215-8	32-1216-8

Référence

32-1211-6

Exemple
de commande