

Doigt d'indexage technopolymère

32-122

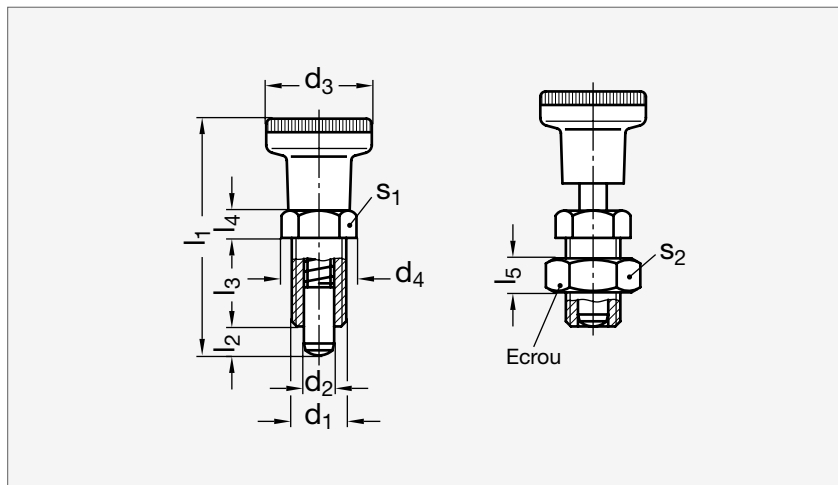

Acier avec écrou



Inox avec écrou

MATIÈRE

- Corps en technopolymère noir à base de polyamide renforcé de fibre de verre, finition mate.
- Goupille de centrage en acier durci bruni ou en inox (AFNOR Z 8 CNF 18-09, Werk 1.4305, AISI 303). Ressort en inox (AFNOR Z 10 CN 18-09, Werk 1.4300, AISI 302).
- Bouton en polyamide noir mat indémontable.
- Écrou en technopolymère noir à base de polyamide renforcé de fibre de verre, finition mate.

PRODUITS ASSOCIÉS

Support 32-38
Page 537Douille de positionnement
32-39
Page 538

ACIER

ACIER													INOX				
Sans écrou	Avec écrou	d ₁	d ₂	d ₃	d ₄	l ₁	l ₂	l ₃	l ₄	l ₅	s ₁	s ₂	Couple de serrage max. (Nm)	Élasticité (N) Début	Fin	Sans écrou	Avec écrou
32-1221-10	32-1222-10	M10x1	5	21	13,6	45	5	17	5	7	12	16	8	7	17	32-1225-10	32-1226-10
32-1221-12	32-1222-12	M12x1,5	6	25	16	54	6	20	6	8	14	19	12	9	24	32-1225-12	32-1226-12
32-1221-16	32-1222-16	M16x1,5	8	31	21,6	69	8	26	8	10	19	24	18	11	30	32-1225-16	32-1226-16
32-1221-20	32-1222-20	M20x1,5	10	31	25	80	10	33	10	11	22	30	25	19	45	32-1225-20	32-1226-20

Référence

Exemple
de commande

32-1221-10