

Doigt d'indexage avec dispositif de blocage, technopolymère

32-123

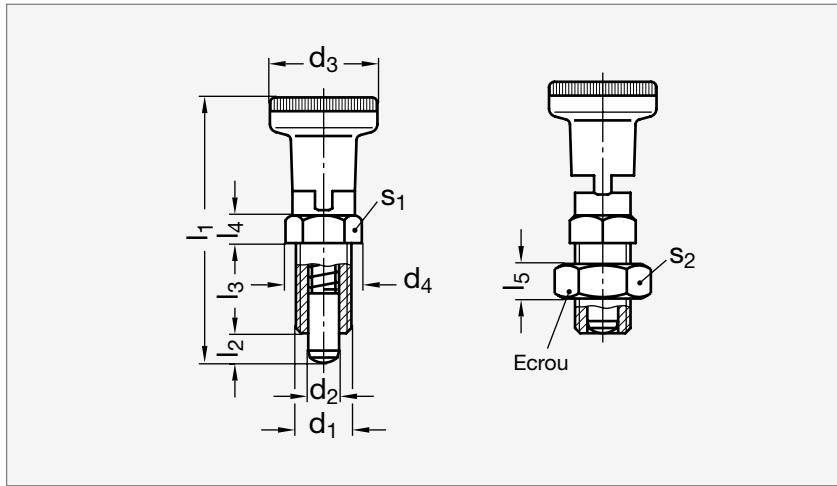

Acier avec écrou



Inox avec écrou

MATIÈRE

- Corps en technopolymère noir à base de polyamide renforcé de fibre de verre, finition mate.
- Goupille de centrage en acier durci bruni ou en inox (AFNOR Z 8 CNF 18-09, Werk 1.4305, AISI 303). Ressort en inox (AFNOR Z 10 CN 18-09, Werk 1.4300, AISI 302).
- Bouton en polyamide noir mat indémontable.
- Écrou en technopolymère noir à base de polyamide renforcé de fibre de verre, finition mate.
- Se référer à notre site internet pour consulter l'ensemble des informations.

PRODUITS ASSOCIÉS

Support 32-38
Page 537Douille de positionnement
32-39
Page 538

ACIER

ACIER													INOX				
Sans écrou	Avec écrou	d ₁	d ₂	d ₃	d ₄	l ₁	l ₂	l ₃	l ₄	l ₅	s ₁	s ₂	Couple de serrage max. (Nm)	Élasticité (N) Début	Fin	Sans écrou	Avec écrou
32-1231-10	32-1232-10	M10x1	5	21	13,6	51	5	17	5	7	12	16	8	7	17	32-1235-10	32-1236-10
32-1231-12	32-1232-12	M12x1,5	6	25	16	61	6	20	6	8	14	19	12	9	24	32-1235-12	32-1236-12
32-1231-16	32-1232-16	M16x1,5	8	31	21,6	76	8	26	8	10	19	24	18	11	30	32-1235-16	32-1236-16
32-1231-20	32-1232-20	M20x1,5	10	31	25	91	10	33	10	11	22	30	25	19	45	32-1235-20	32-1236-20

Exemple
de commande

Référence

32-1231-10

composants.emile-maurin.fr

EMILE MAURIN
 ELEMENTS STANDARD MECANIQUE