

Doigt d'indexage avec goupille longue démontable, acier ou inox

32-131

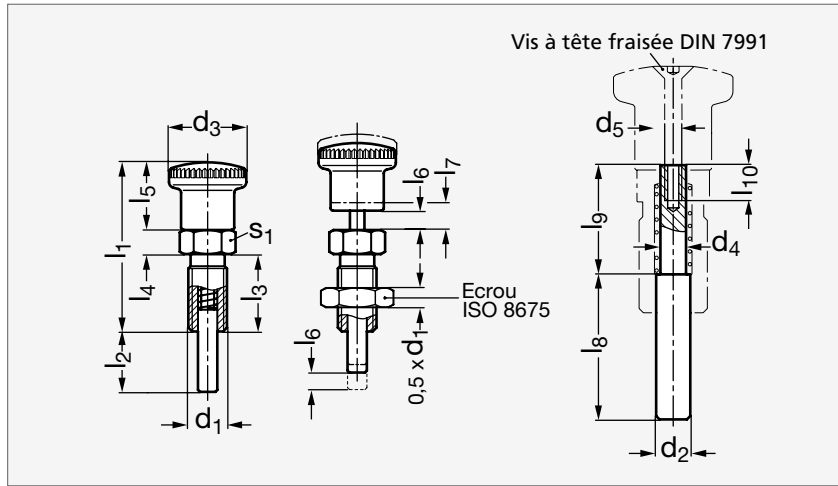

Acier avec écrou



Inox avec écrou

MATIÈRE

- Corps en acier bruni ou en inox (AFNOR Z 8 CNF 18-09, Werk 1.4305, AISI 303).
- Goupille de centrage et écrou en inox (AFNOR Z 8 CNF 18-09, Werk 1.4305, AISI 303).
- Bouton en polyamide noir mat.

UTILISATION

- La goupille de centrage est assemblée avec une vis à tête fraisée, elle peut donc être démontée, usinée ou remplacée facilement.

PRODUITS ASSOCIÉS

Support 32-38
Page 537Douille
de positionnement
32-39
Page 538Doigt d'indexage avec
dispositif de blocage
32-132
Page 477

ACIER

ACIER		INOX																					
Sans écrou	Avec écrou	d ₁	d ₂	d ₃	d ₄	d ₅	l ₁	l ₂	l ₃	l ₄	l ₅	l ₆	l ₇	l ₈	l ₉	l ₁₀	s ₁	Élasticité (N)		Sans écrou	Avec écrou		
																				Début	Fin		
32-1311-12	32-1312-12	M12x1,5	7	23	5	M3	48	20	22	6	20	6	8	31	17,6	7	14	6,5	19	32-1315-12	32-1316-12		
32-1311-12	32-1312-12	M12x1,5	7	23	5	M3	48	20	22	6	20	9	11	27,5	21,1	7	14	6	25	32-1315-12	32-1316-12		
32-1311-16	32-1312-16	M16x1,5	8	28	6	M4	58	25	26	8	24	8	10	39	20,6	8	17	8,5	26	32-1315-16	32-1316-16		
32-1311-16	32-1312-16	M16x1,5	8	28	6	M4	58	25	26	8	24	12	14	34	25,6	8	17	8,5	28	32-1315-16	32-1316-16		
32-1311-161	32-1312-161	M16x1,5	10	28	7,5	M4	58	30	26	8	24	12	14	39,2	25,4	8	17	9,5	38	32-1315-161	32-1316-161		
32-1311-20	32-1312-20	M20x1,5	12	33	9	M6	71	35	33	10	24	15	17	47,3	31,3	13,5	22	11,5	40	32-1315-20	32-1316-20		

Référence - l₆

32-1311-12-6

Exemple
de commande