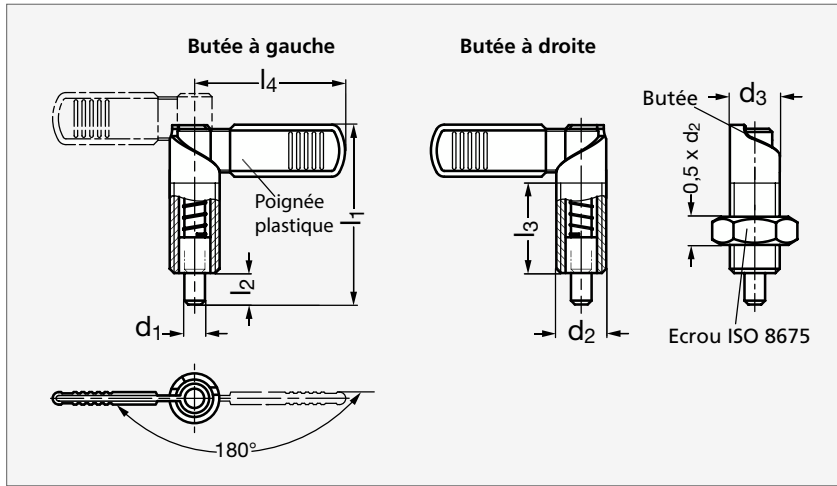

Doigt d'indexage avec poignée plastique et butée à 180°, acier ou inox

32-141**MATIÈRE**

- Corps en acier bruni ou en inox (AFNOR Z 8 CNF 18-09, Werk 1.4305, AISI 303).
- Goupille de centrage en acier bruni niturée ou en inox (AFNOR Z 8 CNF 18-09, Werk 1.4305, AISI 303).
- Ressort en inox (AFNOR Z 12 CN 18-09, Werk 1.4310, AISI 301).
- Poignée plastique en polyamide (PA) noir mat.

PRODUITS ASSOCIÉSSupport 32-19
Page 536Doigt d'indexage acier ou
inox 32-140
Page 490Doigt d'indexage acier ou
inox avec blocage 32-142
Page 492Doigt d'indexage acier ou
inox avec blocage 32-143
Page 493**ACIER**

Butée à gauche		Butée à droite	
Sans écrou	Avec écrou	Sans écrou	Avec écrou
32-1411- 6	32-1412- 6	32-1413- 6	32-1414- 6
32-1411- 8	32-1412- 8	32-1413- 8	32-1414- 8
32-1411-10	32-1412-10	32-1413-10	32-1414-10

INOX

Butée à gauche		Butée à droite	
Sans écrou	Avec écrou	Sans écrou	Avec écrou
32-1415- 6	32-1416- 6	32-1417- 6	32-1418- 6
32-1415- 8	32-1416- 8	32-1417- 8	32-1418- 8
32-1415-10	32-1416-10	32-1417-10	32-1418-10

Exemple
de commandeRéférence
32-1411-6

composants.emile-maurin.fr

EMILE MAURIN
ELEMENTS STANDARD MECANIQUE