

Doigt d'indexage avec dispositif de blocage, poignée plastique et butée à 180°, acier ou inox 32-143

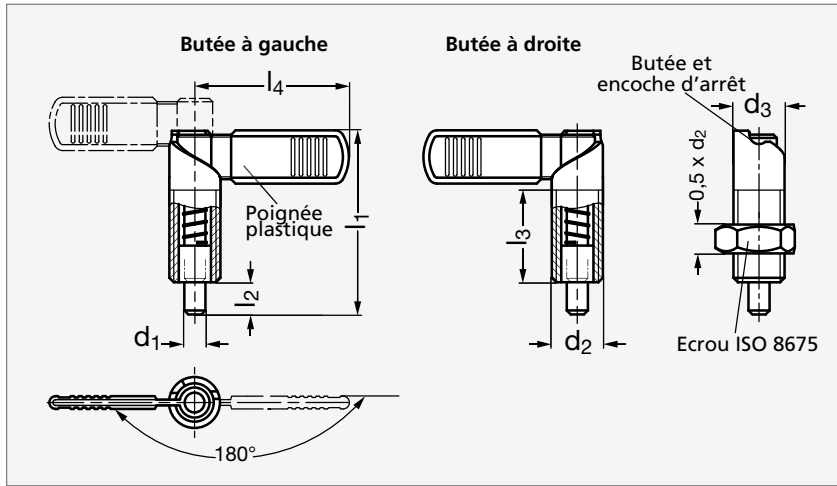

MATIÈRE

- Corps en acier bruni ou en inox (AFNOR Z 8 CNF 18-09, Werk 1.4305, AISI 303).
- Goupille de centrage en acier bruni niturée ou en inox (AFNOR Z 8 CNF 18-09, Werk 1.4305, AISI 303).
- Ressort en inox (AFNOR Z 12 CN 18-09, Werk 1.4310, AISI 301).
- Poignée plastique en polyamide (PA) noir mat.

UTILISATION

- Le blocage s'effectue par une rotation de la poignée de 180°.

PRODUITS ASSOCIÉS



Support 32-19
Page 536



Doigt d'indexage acier ou
inox avec blocage 32-142
Page 492



Doigt d'indexage acier ou
inox 32-140
Page 490



Doigt d'indexage acier ou
inox 32-141
Page 491

ACIER

Butée à gauche		Butée à droite		d ₁ ^{-0,02 -0,04}	d ₂	d ₃	l ₁	l ₂	l ₃ ^{+1,5 0}	l ₄	Élasticité (N)	
Sans écrou	Avec écrou	Sans écrou	Avec écrou								Début	Fin
32-1431-6	32-1432-6	32-1433-6	32-1434-6	6	M12x1,5	12	47	8	26	32	8	18
32-1431-8	32-1432-8	32-1433-8	32-1434-8	8	M16x1,5	16	56	10	30	42	11	29
32-1431-10	32-1432-10	32-1433-10	32-1434-10	10	M20x1,5	20	69	12	37	52	21	57

INOX

Butée à gauche		Butée à droite	
Sans écrou	Avec écrou	Sans écrou	Avec écrou
32-1435-6	32-1436-6	32-1437-6	32-1438-6
32-1435-8	32-1436-8	32-1437-8	32-1438-8
32-1435-10	32-1436-10	32-1437-10	32-1438-10

Exemple
de commande

Référence

32-1431-6