

Axe avec rondelle plate, inox

32-190

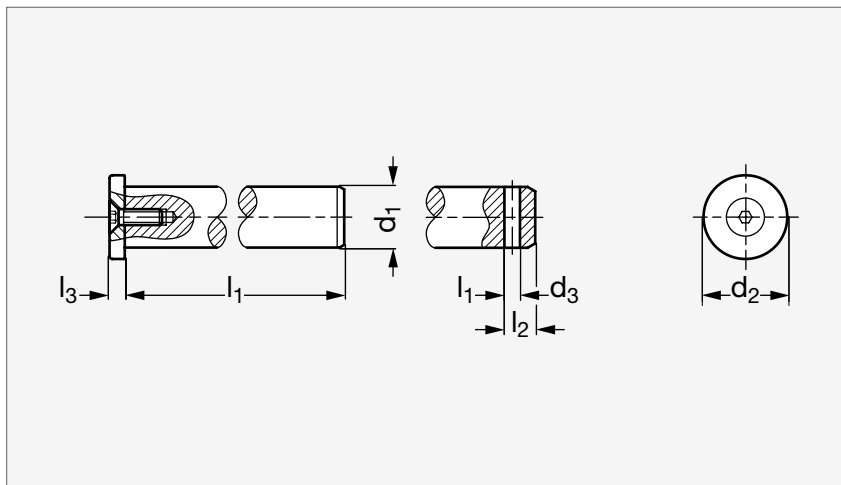

Sans trou



Avec trou

MATIÈRE

- Inox (AFNOR Z 6 CN 18-09, Werk 1.4301, AISI 304, A2).

UTILISATION

- Le modèle avec trou permet le blocage de l'axe par une goupille bêta 32-24.

PRODUITS ASSOCIÉS

Goupille bêta 32-24
Page 544Goupille bêta 32-24
Page 545Axe avec rondelle à œillet
32-191
Page 568Axe avec rondelle à trou
32-192
Page 569

Sans trou	d ₁ h9	d ₂	d ₃	l ₁												l ₂	l ₃	Avec trou
				16	20	24	28	30	32	35	40	45	50	55	60			
32-1905-8	8	12	2,5	16	20	24	28	30	32	35	40	45	50	55	60	5,5	3	32-1906-8
32-1905-10	10	15	2,5	20	24	30	35	40	45	50	55	60	65	70	80	6	3	32-1906-10
32-1905-12	12	17	2,5	20	24	30	35	40	45	50	55	60	65	70	80	7	4	32-1906-12
32-1905-16	16	22	3,5	32	35	40	45	50	55	60	65	70	80	90	100	8	4	32-1906-16
32-1905-20	20	26	4,5	40	45	50	55	60	65	70	80	90	100			10,5	4	32-1906-20

Référence - l₁Exemple
de commande

32-1905-8-16

composants.emile-maurin.fr

EMILE MAURIN
 ÉLÉMENTS STANDARD MÉCANIQUES