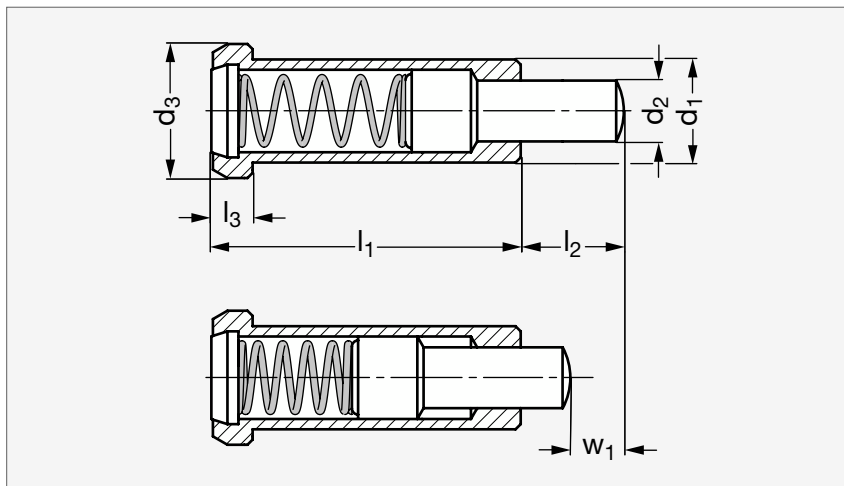

Poussoir à ressort lisse, à collerette

32-206**MATIÈRE**

- Corps en acier bruni.
- Téton en acier bruni, cémenté.
- Ressort en inox.

UTILISATION

- Spécialement conçu pour être utilisé en tant qu'éjecteur ou butée à ressort.

	$d_1^{-0,05}$	d_2	d_3	l_1	l_2	l_3	w_1	Élasticité début (N)	Élasticité fin (N)
32-2060-6	6	2,7	8	20	6	3,2	3,5	10	22
32-2060-8	8	3,9	10	24	8	3,2	4,5	30	88
32-2060-10	10	5,9	13	30	10	4	5,5	42	110
32-2060-12	12	7,9	16	36	12	5	6,5	50	130

Exemple
de commande**Référence****32-2060-6**

composants.emile-maurin.fr

EMILE MAURIN
ELEMENTS STANDARD MECANIQUE