

Doigt d'indexage avec levier, avec ou sans dispositif de blocage, acier ou inox

32-260

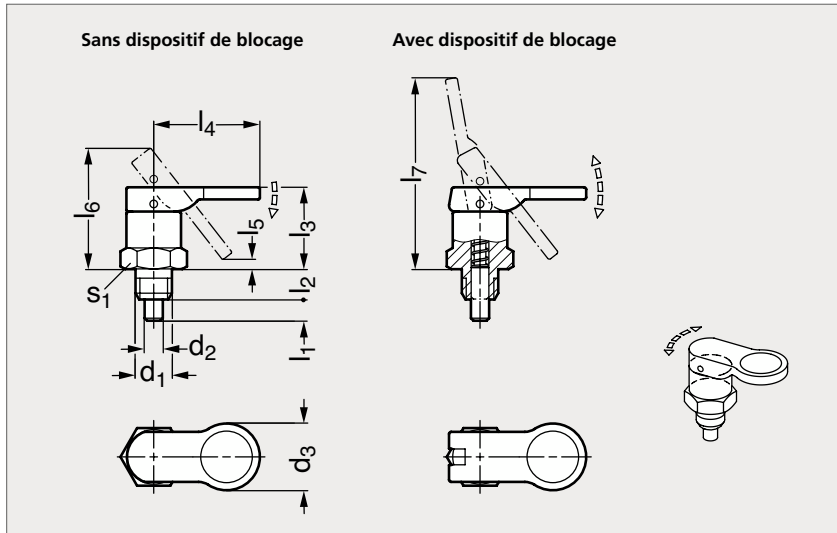

INOX



Sans dispositif de blocage, acier



Avec dispositif de blocage, acier



Sans dispositif de blocage, inox



Avec dispositif de blocage, inox

MATIÈRE

- Corps en acier zingué, passivé bleu ou en inox (AFNOR Z 8 CNF 18-09, Werk 1.4305, AISI 303)
- Goupille de centrage en inox (AFNOR Z 8 CNF 18-09, Werk 1.4305, AISI 303).
- Ressort en inox (AISI 302).
- Levier en polyphthalamide noir.

UTILISATION

- Le retrait de la goupille s'effectue en pressant et maintenant le levier vers le bas.
- Un ressort permet au levier de reprendre sa position initiale lorsqu'il est relâché et de remettre la goupille en position sortie.
- La version avec dispositif de blocage permet de maintenir la goupille en position rentrée lorsque le levier est relevé en position verticale.

PRODUITS ASSOCIÉS

Support zamac
32-38Douille
de positionnement 32-39Entretoise inox
32-18Support acier ou inox
32-19

Doigt d'indexage avec levier, avec ou sans dispositif de blocage, acier ou inox

32-260**ACIER****INOX**

Sans dispositif de blocage	Avec dispositif de blocage	d ₁	d ₂ h9	d ₃	l ₁	l ₂	l ₃	l ₄	l ₅	l ₆	l ₇	s ₁	Sans dispositif de blocage	Avec dispositif de blocage
32-2601- 10	32-2602- 10	M10	4	17	5	8	20	26	2	30	47	15	32-2605- 10	32-2606- 10
32-2601-101	32-2602-101	M10x1	4	17	5	8	20	26	2	30	47	15	32-2605-101	32-2606-101
32-2601- 10	32-2602- 10	M10	5	17	5	8	20	26	2	30	47	15	32-2605- 10	32-2606- 10
32-2601-101	32-2602-101	M10x1	5	17	5	8	20	26	2	30	47	15	32-2605-101	32-2606-101
32-2601- 12	32-2602- 12	M12	6	22	7	10	27	35	3	40	63	19	32-2605- 12	32-2606- 12
32-2601-121	32-2602-121	M12x1,5	6	22	7	10	27	35	3	40	63	19	32-2605-121	32-2606-121
32-2601- 12	32-2602- 12	M12	7	22	7	10	27	35	3	40	63	19	32-2605- 12	32-2606- 12
32-2601-121	32-2602-121	M12x1,5	7	22	7	10	27	35	3	40	63	19	32-2605-121	32-2606-121
32-2601- 16	32-2602- 16	M16	8	26	10	12	33	43	3	51	78	22	32-2605- 16	32-2606- 16
32-2601-161	32-2602-161	M16x1,5	8	26	10	12	33	43	3	51	78	22	32-2605-161	32-2606-161
32-2601- 16	32-2602- 16	M16	10	26	10	12	33	43	3	51	78	22	32-2605- 16	32-2606- 16
32-2601-161	32-2602-161	M16x1,5	10	26	10	12	33	43	3	51	78	22	32-2605-161	32-2606-161

Exemple
de commandeRéférence - d₁**32-2601-10-4**

composants.emile-maurin.fr

EMILE MAURIN
ELEMENTS STANDARD MECANIQUE

SÉRIE 32