

## Doigt d'indexage miniature

32-36

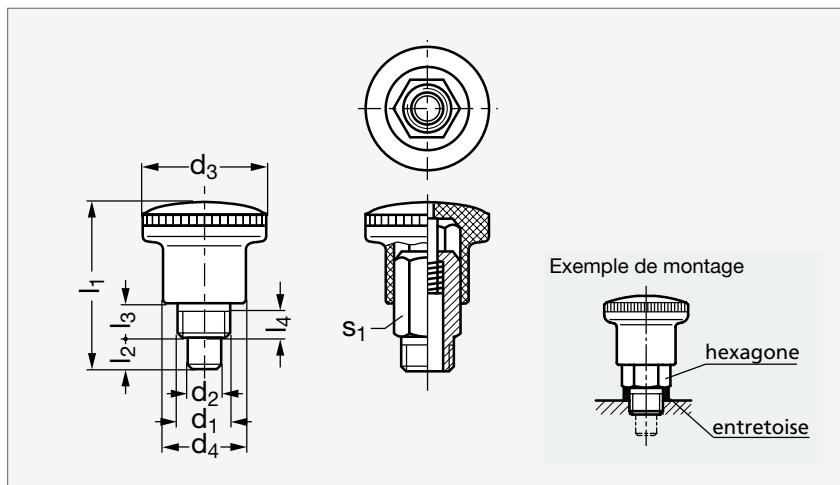

Acier, noir



Inox, rouge



Acier, rouge

## MATIÈRE

- Corps en acier zingué, passivé bleu ou en inox (AFNOR Z 8 CNF 18-09, Werk 1.4305, AISI 303).
- Goupille de centrage en inox (AFNOR Z 8 CNF 18-09, Werk 1.4305, AISI 303) et ressort en inox (AFNOR Z 12 CN 18-09, Werk 1.4310, AISI 301).
- Bouton en polyamide noir mat ou rouge (RAL 3000), indémontable.

## UTILISATION

- Possibilité de serrage de la pièce indexée avec l'extrémité du corps du doigt d'indexage.

## PRODUITS ASSOCIÉS

Entretoise 32-18  
Page 535Douille de positionnement  
32-39  
Page 538

## ACIER

Noir		Rouge		d <sub>1</sub>	d <sub>2</sub> <sup>0</sup> <sub>-0,06</sub>	d <sub>3</sub>	d <sub>4</sub>	l <sub>1</sub>	l <sub>2</sub>	l <sub>3</sub>	l <sub>4</sub> min.	s <sub>1</sub>	Élasticité (N) Début Fin		INOX	
															Noir	Rouge
32-360- 8		32-361- 8		M 8x0,75	4	21	15	26,5	5	5	3,5	10	4,5	12	32-365- 8	32-366- 8
32-360- 8		32-361- 8		M 8x0,75	5	21	15	26,5	5	5	3,5	10	4,5	12	32-365- 8	32-366- 8
32-360-10		32-361-10		M10x1	6	25	18	34	7	7	4,5	12	5	18	32-365-10	32-366-10
32-360-10		32-361-10		M10x1	7	25	18	34	7	7	4,5	12	5	18	32-365-10	32-366-10

Exemple  
de commandeRéférence - d<sub>2</sub>  
**32-360-8-4**