

# Poussoir à ressort à bille, lisse, inox

32-48

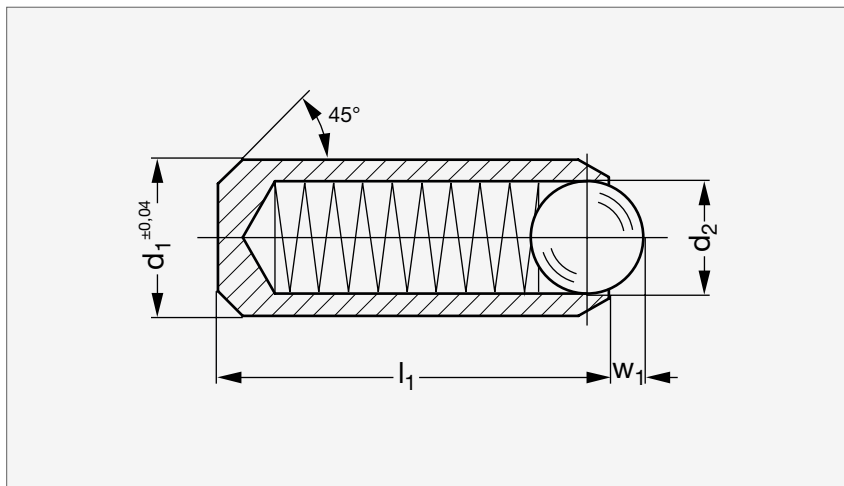

## MATIÈRE

- Corps en inox (AFNOR Z 8 CNF 18-09, Werk 1.4305, AISI 303).
- Bille en inox AISI 420C, durci et ressort en inox AISI 631.

## PRODUITS ASSOCIÉS



Dispositif de centrage  
32-16  
Page 444



Dispositif de centrage  
32-17  
Page 445



Poussoir à téton, inox  
32-22  
Page 430

Ressort normal	d <sub>1</sub>	d <sub>2</sub>	l <sub>1</sub>	w <sub>1</sub>	Élasticité ressort (N)				Ressort puissant
					Normal		Puissant		
					Début	Fin	Début	Fin	
32-480- 2	2	1	3,5	0,3	0,8	1,5	1,3	2,2	32-480- 2
32-480- 2,5	2,5	1,5	5	0,4	2,8	4,7	4,7	7,1	32-480- 2,5
32-480- 3	3	2	7	0,65	4,5	7,5	7,8	11,6	32-480- 3
32-480- 3,5	3,5	2,5	9	0,8	6	14,5	12	18	32-480- 3,5
32-480- 4	4	3	11	0,9	8	14	15	22	32-480- 4
32-480- 4,5	4,5	3,2	12	0,95	9,5	16,5	19,3	25,1	32-480- 4,5
32-480- 5	5	3,5	13	1	11	18	18,7	26,6	32-480- 5
32-480- 5,5	5,5	4	14	1,2	15,5	25	25,1	39,2	32-480- 5,5
32-480- 6	6	4,5	15	1,5	18	31	36	60,5	32-480- 6
32-480- 8	8	6	18	2	24	45	57	103,5	32-480- 8
32-480-10	10	8	20	2,5	26	49	61	110	32-480-10
32-480-12	12	10	22	3,5	41	86	68	143	32-480-12

Exemple  
de commande

Référence

**32-480-3**

composants.emile-maurin.fr

**EMILE MAURIN**  
ELEMENTS STANDARD MECANIQUE