

Doigt d'indexage acier ou inox

32-61

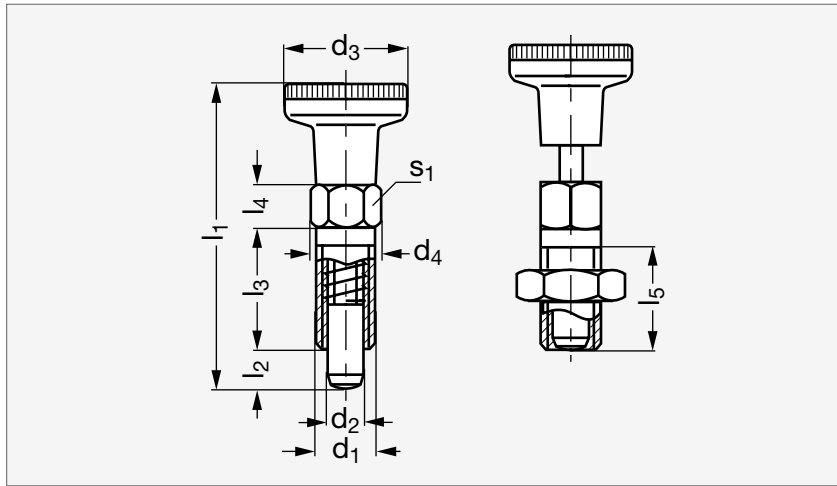

Acier



Inox

MATIÈRE

- Corps et écrou en acier zingué, passivé bleu ou en inox (AFNOR Z 8 CNF 18-09, Werk 1.4305, AISI 303).
- Goupille de centrage en inox (AFNOR Z 8 CNF 18-09, Werk 1.4305, AISI 303).
- Ressort en inox (AFNOR Z 12 CN 18-09, Werk 1.4310, AISI 301).
- Bouton en polyamide noir mat indémontable.
- Se référer à notre site internet pour consulter l'ensemble des informations.

ACIER

												INOX				
Sans écrou	Avec écrou	d ₁	d ₂ h11	d ₃	d ₄	l ₁	l ₂ min.	l ₃	l ₄	l ₅ min.	s ₁	Couple de serrage max. (Nm)	Élasticité (N) Début Fin		Sans écrou	Avec écrou
32-610- 6	32-615- 6	M 6	3	12	6,9	30	3,5	12	4,5	10	6	2	3	12	32-611- 6	32-616- 6
32-610- 6	32-615- 6	M 6	4	12	6,9	30,5	4	12	4,5	10	6	2	3	12	32-611- 6	32-616- 6
32-610- 61	32-615- 61	M 6x0,75	3	12	6,9	30	3,5	12	4,5	10	6	3	3	12	32-611- 61	32-616- 61
32-610- 8	32-615- 8	M 8	5	16	9,2	40	5	16	6	13,5	8	7	5	24	32-611- 8	32-616- 8
32-610- 81	32-615- 81	M 8x1	4	16	9,2	39,5	4,5	16	6	13,5	8	8	5	24	32-611- 81	32-616- 81
32-610- 81	32-615- 81	M 8x1	5	16	9,2	40	5	16	6	13,5	8	7	5	24	32-611-081	32-616- 81
32-610- 10	32-615- 10	M10	6	18	11,5	49	6	20	7,5	17	10	15	5	21	32-611- 10	32-616- 10
32-610-101	32-615-101	M10x1	5	18	11,5	42,5	5	16	6	13,5	10	22	5	24	32-611-101	32-616-101
32-610- 12	32-615- 12	M12	8	21	13,8	59	8	24	9	20,5	12	20	6	22	32-611- 12	32-616- 12
32-610-121	32-615-121	M12x1,5	6	21	13,8	52	6	20	7,5	16,5	12	38	5	21	32-611-121	32-616-121
32-610-121	32-615-121	M12x1,5	8	21	13,8	59	8	24	9	20,5	12	20	6	22	32-611-121	32-616-121
32-610-161	32-615-161	M16x1,5	8	25	19,6	63,5	8	24	9	20,5	17	80	6	22	32-611-161	32-616-161
32-610-161	32-615-161	M16x1,5	10	25	19,6	67,5	10	26	9	22,5	17	80	4	27	32-611-161	32-616-161

Exemple
de commandeRéférence - d₂
32-610-6-3

composants.emile-maurin.fr

EMILE MAURIN
ELEMENTS STANDARD MECANIQUE