

Doigt d'indexage avec oeillet oblong, acier ou inox

32-63

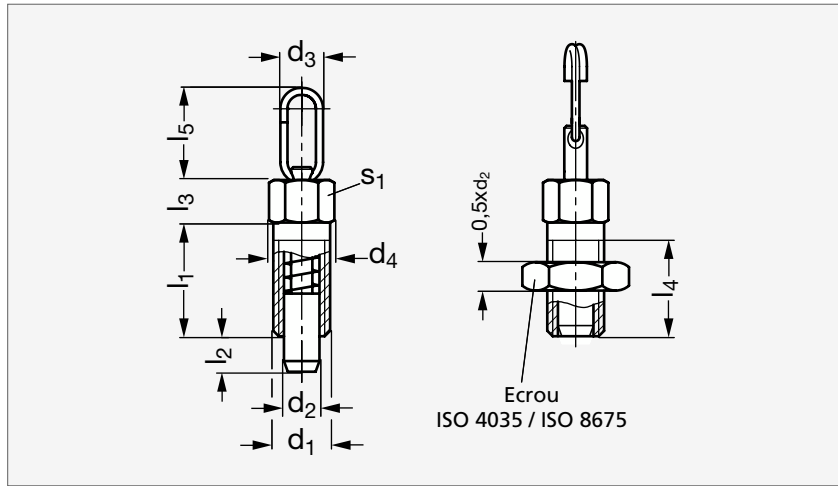

Acier sans écrou



Inox sans écrou



Acier avec écrou



Inox avec écrou

MATIÈRE

- Corps et écrou en acier zingué, passivé bleu ou en inox (AFNOR Z 8 CNF 18-09, Werk 1.4305, AISI 303).
- Goupille de centrage en inox (AFNOR Z 8 CNF 18-09, Werk 1.4305, AISI 303).
- Ressort et œillet oblong en inox (AFNOR Z 12 CN 18-09, Werk 1.4310, AISI 301).
- Se référer à notre site internet pour consulter l'ensemble des informations.

ACIER

												INOX				
Sans écrou	Avec écrou	d ₁	d ₂ h11	d ₃	d ₄	l ₁	l ₂ min.	l ₃	l ₄ min.	l ₅	s ₁	Couple de serrage max. (Nm)	Élasticité (N) Début Fin		Sans écrou	Avec écrou
32-632- 6	32-637- 6	M 6	3	6	6,9	12	3,5	4,5	10	12,9	6	2	3	12	32-633- 6	32-638- 6
32-632- 6	32-637- 6	M 6	4	6	6,9	12	4	4,5	10	12,9	6	2	3	12	32-633- 6	32-638- 6
32-632- 61	32-637- 61	M 6x0,75	3	6	6,9	12	3,5	4,5	10	12,9	6	3	3	12	32-633- 61	32-638- 61
32-632- 8	32-637- 8	M 8	5	7,2	9,2	16	5	6	13,5	15,5	8	7	5	24	32-633- 8	32-638- 8
32-632- 81	32-637- 81	M 8x1	4	7,2	9,2	16	4,5	6	13,5	15,5	8	8	5	24	32-633- 81	32-638- 81
32-632- 81	32-637- 81	M 8x1	5	7,2	9,2	16	5	6	13,5	15,5	8	7	5	24	32-633- 81	32-638- 81
32-632- 10	32-637- 10	M10	6	7,2	11,5	20	6	7,5	17	15,5	10	15	5	21	32-633- 10	32-638- 10
32-632- 101	32-637- 101	M10x1	5	9,5	11,5	16	5	6	13,5	20,9	10	22	5	24	32-633- 101	32-638- 101
32-632- 12	32-637- 12	M12	8	9,5	13,8	24	8	9	20,5	20,9	12	20	6	22	32-633- 12	32-638- 12
32-632- 121	32-637- 121	M12x1,5	6	11,8	13,8	20	6	7,5	16,5	25,9	12	38	5	21	32-633- 121	32-638- 121
32-632- 121	32-637- 121	M12x1,5	8	11,8	13,8	24	8	9	20,5	25,9	12	20	6	22	32-633- 121	32-638- 121
32-632- 161	32-637- 161	M16x1,5	8	11,8	19,6	24	8	9	20,5	25,9	17	80	6	22	32-633- 161	32-638- 161
32-632- 161	32-637- 161	M16x1,5	10	11,8	19,6	26	10	9	22,5	25,9	17	80	4	27	32-633- 161	32-638- 161

Exemple
de commande

Référence - d₂
32-632-6-3