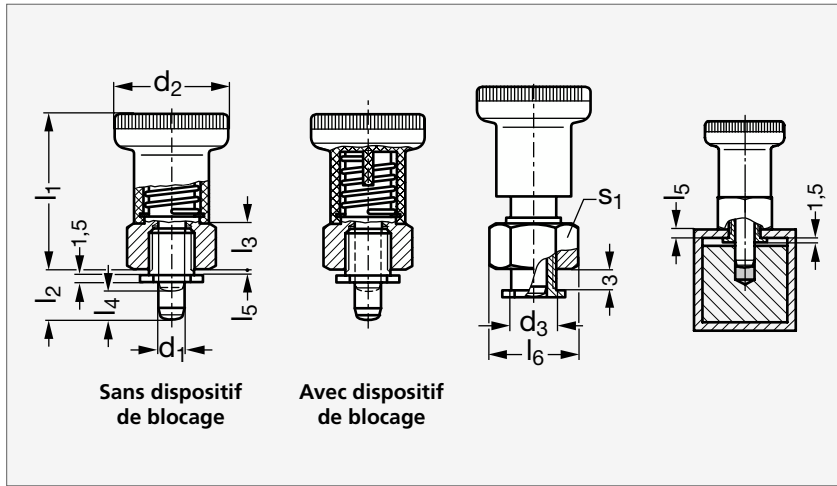

# Doigt d'indexage court, avec ou sans dispositif de blocage, à manchonner

**32-64 / 32-66****MATIÈRE**

- Corps en acier zingué.
- Goupille de centrage en inox.
- Bouton en polyamide noir mat, indémontable.

**UTILISATION**

- Le blocage de la tête s'effectue par une rotation de celle-ci de 90°.

Sans dispositif de blocage	$d_1 \begin{smallmatrix} -0,02 \\ -0,04 \end{smallmatrix}$	$d_2$	$d_3$	$l_1$	$l_2$		$l_3$	$l_4$	$l_5$ min.	$l_5$ max.	$l_6$	$s_1$	$s_2$	Élasticité (N)		Avec dispositif de blocage
					Début	Fin								Début	Fin	
32-640-6	6	25	10	34	8,5	10,5	10	6	1	5	19,5	17	14	8,5	22	32-660-6
32-640-8	8	31	12	40	10	12	12	7,5	1	5	22	19	16	15,5	28	32-660-8

Exemple de commande

Référence -  $l_2$ **32-640-6-8,5**

composants.emile-maurin.fr

**EMILE MAURIN**  
 ÉLÉMENTS STANDARD MÉCANIQUES