

## Doigt d'indexage sans tête, acier ou inox

32-65

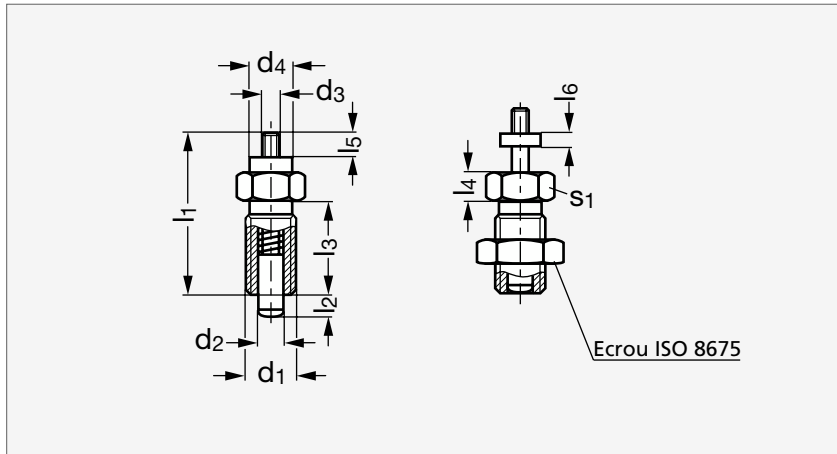

Acier



Inox

## MATIÈRE

- Corps en acier bruni ou en inox (AFNOR Z 8 CNF 18-09, Werk 1.4305, AISI 303).
- Goupille de centrage traitée, rectifiée, brunie ou nickelée.

## ACIER

## INOX

Sans écrou	Avec écrou	d <sub>1</sub>	d <sub>2</sub> <sup>-0,02 -0,04</sup>	d <sub>3</sub>	d <sub>4</sub>	l <sub>1</sub>	l <sub>2</sub> min.	l <sub>3</sub>	l <sub>4</sub>	l <sub>5</sub>	l <sub>6</sub>	s <sub>1</sub>	Élasticité (N)		Sans écrou	Avec écrou
													Début	Fin		
32-652- 8	32-657- 8	M 8x1	4	M3	7	28	4	16	5	4,5	2,5	10	4,5	12	32-653- 8	32-658- 8
32-652- 8	32-657- 8	M 8x1	4	M3	7	28	6	16	5	4,5	2,5	10	4	12,5	32-653- 8	32-658- 8
32-652- 10	32-657- 10	M10x1	5	M4	8	32,5	5	18	6	5,5	3	12	5	15	32-653- 10	32-658- 10
32-652- 10	32-657- 10	M10x1	5	M4	8	32,5	8	18	6	5,5	3	12	5	18	32-653- 10	32-658- 10
32-652- 12	32-657- 12	M12x1,5	6	M5	9	38,5	6	22	6	7	3,5	14	6,5	19	32-653- 12	32-658- 12
32-652- 12	32-657- 12	M12x1,5	6	M5	9	38,5	9	22	6	7	3,5	14	6	25	32-653- 12	32-658- 12
32-652- 16	32-657- 16	M16x1,5	8	M6	10	46,5	8	26	8	8,5	4	17	8,5	26	32-653- 16	32-658- 16
32-652- 16	32-657- 16	M16x1,5	8	M6	10	46,5	12	26	8	8,5	4	17	8,5	28	32-653- 16	32-658- 16
32-652-161	32-657-161	M16x1,5	10	M6	10	46,5	12	26	8	8,5	4	17	9,5	38	32-653-161	32-658-161
32-652- 20	32-657- 20	M20x1,5	12	M6	12	55,5	15	33	10	8,5	4	22	11,5	40	32-653- 20	32-658- 20
32-652- 24	32-657- 24	M24x2	16	M8	15	66,5	20	38	12	11,5	5	27	13	54	32-653- 24	32-658- 24

Exemple  
de commandeRéférence - l<sub>2</sub>  
**32-652-8-4**

composants.emile-maurin.fr

**EMILE MAURIN**  
ELEMENTS STANDARD MECANIQUE